

LUZERN



Amtliches Publikationsorgan
Erscheint jeden Samstag

LUZERNER KANTONSBLATT

32/2021

14. August 2021

gerüstet für die Zukunft®

PAMO

GERÜSTETE

6052 Hergiswil Tel. 041 630 40 40 www.pamo.ch

5732 Zetzwil 6340 Baar 7503 Samedan 8820 Wädenswil 6501 Bellinzona

WWW.BIENE-FENSTER.CH

BIENE FENSTER AG

Dorfstrasse 20

6235 Winikon

041 935 50 50



100
Jahre

Ihr Servicepartner für Reparatur und
Neulieferung von Elektromotoren

gebrüder meier
Elektromotoren & Anlagen

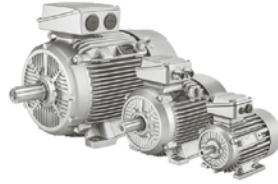

041 209 60 60 - info@gebrueder-meier.ch

Wir haben **EINFLUSS**
auf Ihren
ABFLUSS...



Kanal-Reinigung
Saug-Reinigung
Strassen-Reinigung

PETER AG

Neuenkirch 041 467 13 64 peterag.ch



StrassenbauPlus

LÖTSCHER PLUS

Mehr Werte schaffen.

Lötscher Tiefbau AG

Spahau 3

CH-6014 Luzern

T +41 41 259 07 07

loetscher-plus@ltp.ch

www.ltp.ch

Inhalt

Allgemeiner Teil

Regierungsrat

Beteiligungsstrategie 2022 des Kantons Luzern [2777](#)

Departemente

Verkehrsordnungen in der Stadt Luzern [2778](#)

Staatliche Prüfung über den Nachweis gastgewerblicher Kenntnisse
(Wirteprüfung) [2780](#)

Entscheidsmittelungen [2781](#)

Gemeinden

Stadt Luzern: Urnengang vom 26. September 2021. [2782](#)

Festsetzung der städtischen Abstimmungsvorlage [2782](#)

Verkehrsordnung in der Stadt Kriens [2782](#)

Grundstückerwerb

[2784](#)

Andere Kantone

Öffentliches Inventar und Rechnungsruf [2807](#)

Planungs- und Baurecht

Öffentliche Planaufgaben [2808](#)

Öffentliche Beschaffungen

Ausschreibung von Bauarbeiten [2820](#)

Ausschreibung von Lieferungen und Dienstleistungen [2823](#)

Zuschlag öffentliche Beschaffungen [2826](#)

Offene Stellen

[2828](#)

Inhalt

Gerichtlicher Teil

Kantonsgericht

Neu im Anwaltsregister [2829](#)

Bezirksgerichte

Aufforderung zur Stellungnahme, Vorladung und Entscheidungsmitteilung [2829](#)

Aufforderung zur Stellungnahme und Entscheidungsmitteilung [2830](#)

Aufforderung zur Klageantwort [2830](#)

Aufforderungen zur Kostensicherung [2831](#)

Gerichtliche Verbote [2832](#)

Kapitalaufruf [2834](#)

Gläubigeraufruf [2835](#)

Kraftloserklärung [2835](#)

Schuldbetreibung und Konkurs

Konkurspublikationen/Schuldenrufe [2838](#)

Vorläufige Konkursanzeigen [2840](#)

Kollokationspläne und Inventare [2841](#)

Konkursamtliche Grundstücksteigerungen [2847](#)

Einstellung der Konkursverfahren [2848](#)

Schluss der Konkursverfahren [2851](#)

Allgemeiner Teil

Regierungsrat

Beteiligungsstrategie 2022 des Kantons Luzern

Der Regierungsrat unterbreitet dem Kantonsrat mit Datum vom 6. Juli 2021 einen Planungsbericht über die Beteiligungsstrategie für die Gesamtheit der Beteiligungen des Kantons. Gemäss § 20c Absatz 3 des Gesetzes über die Steuerung der Finanzen und Leistungen legt der Regierungsrat dem Kantonsrat die Beteiligungsstrategie für die Gesamtheit der Beteiligungen des Kantons alle vier Jahre als Planungsbericht zur Genehmigung vor. Der vorliegenden Beteiligungsstrategie liegen die gesetzlichen Bestimmungen über die Public Corporate Governance des Kantons Luzern zugrunde. Der Kantonsrat kann die Absicht des Regierungsrates zu einzelnen Teilen der Beteiligungsstrategie bekräftigen oder ein abweichendes Vorgehen empfehlen.

Bei der Steuerung rechtlich selbständiger Organisationen, an denen der Kanton beteiligt ist, besteht ein Spannungsfeld zwischen der betrieblichen Autonomie und der politischen Einflussnahme. Die Steuerung soll sicherstellen, dass die Ziele stufengerecht von einer Führungsebene auf die nächste übermittelt werden können: von der Legislative zur Exekutive mittels der Beschlussfassung über Botschaften und mittels Vorstössen, von der Exekutive zur strategischen Führungsebene der selbständigen Organisation mittels Eignerstrategien und von der strategischen zur operativen Führungsebene mittels Unternehmensstrategien.

Die parlamentarische Steuerung von Organisationen mit kantonaler Beteiligung ist auf die längerfristigen politisch-strategischen Inhalte ausgerichtet. Der Kantonsrat definiert die Ziele im Aufgaben- und Finanzplan (AFP), beschliesst die dazugehörige Finanzierung mittels Voranschlag, genehmigt den Jahresbericht und beeinflusst das staatliche Handeln durch Vorstösse. Zur Umsetzung der ins Gesamtsteuerungssystem integrierten Steuerung der Beteiligungen sind für den Kantonsrat zwei Instrumente vorgesehen:

- der Planungsbericht Beteiligungsstrategie (Planung),
- ein jährlicher Bericht über die Umsetzung der Beteiligungsstrategie (Berichterstattung im Rahmen des Jahresberichts Teil II).

In der Beteiligungsstrategie zeigt der Regierungsrat seine strategischen Überlegungen in Bezug auf die Beteiligung des Kantons an einzelnen Organisationen auf. Die Beteiligungsstrategie orientiert sich an der Kantonsstrategie. Für jede einzelne Organisation werden Ausführungen zum Risiko, zu den strategischen Zielen, welche mit der Beteiligung verfolgt werden, zur Art und zum Umfang der Kantonsbeteiligung, zu finanziellen Aspekten und zu den obersten Führungsorganen gemacht. Grundlage dafür bilden einerseits die Eignerstrategien und andererseits die Faktenblätter, welche als Grundlage für die Berichterstattung über die Umsetzung der Beteiligungsstrategie dienen. In die Betrachtung der Beteiligungsstrategie 2022 sind total

52 Beteiligungen eingeflossen, wovon für 24 Beteiligungen eine Eignerstrategie definiert werden musste. Drei Organisationen sind in der Risikoeinteilung A (hohes Risiko), zwölf Organisationen in der Risikoeinteilung B (mittleres Risiko) und 37 Organisationen in der Risikoeinteilung C (tiefes Risiko) eingestuft.

Zurzeit beabsichtigt der Regierungsrat, unter geeigneten Bedingungen lediglich die Beteiligung an der Sportanlage Würzenbach AG nicht weiter zu halten. Die übrigen Beteiligungen plant er beizubehalten.

Departemente

Bau-, Umwelt- und Wirtschaftsdepartement

Verkehrsanordnungen in der Stadt Luzern

I.

Die Dienststelle Verkehr und Infrastruktur des Kantons Luzern,

gestützt auf Artikel 3 Absatz 4 des Strassenverkehrsgesetzes und Artikel 107 Absatz 1 der Signalisationsverordnung sowie § 17 Absatz 1 der Strassenverkehrsverordnung,

verfügt:

I.

In der Stadt Luzern wird auf der Bernstrasse (Kantonsstrasse 33a) ab dem Kreisverkehrsplatz «Kreuzstutz» bis Grundstück Nr. 2712 die Höchstgeschwindigkeit auf 30 km/h beschränkt. Die Signalisation erfolgt mit dem Signal 2.59.1 (Zonensignal).

Der Plan Nr. 1925-04-018b / 1.0 vom 5. August 2021, im Massstab 1:200, von AKP Verkehrsengeieure AG, Luzern, ist in Bezug auf die Einführung der Tempo-30-Zone integrierter Bestandteil dieser Verfügung. Er kann während der Beschwerdezeit bei der Dienststelle Verkehr und Infrastruktur, Realisierung Strassen, Team Verkehrsmassnahmen, und beim Tiefbauamt der Stadt Luzern eingesehen werden.

II.

Die Verfügung tritt in Kraft, sobald die Signale aufgestellt sind.

III.

Gegen diese Verfügung kann innert 30 Tagen seit der Publikation beim Kantonsgericht Luzern, 4. Abteilung, Postfach 3569, 6002 Luzern, Verwaltungsgerichtsbeschwerde eingereicht werden. Die Beschwerde hat einen Antrag und dessen Begründung zu enthalten. Sie ist im Doppel einzureichen.

Kriens, 9. August 2021

Dienststelle Verkehr und Infrastruktur

II.

Die Dienststelle Verkehr und Infrastruktur des Kantons Luzern,

gestützt auf Artikel 3 Absatz 4 des Strassenverkehrsgesetzes und Artikel 107 Absatz 1 der Signalisationsverordnung sowie § 17 Absatz 1 der Strassenverkehrsverordnung,

verfügt:

I.

1. In der Stadt Luzern, auf dem Bahnhofplatz, am Strassenabschnitt vom KKL zur Seebrücke, am östlichen Ende der Bucht nördlich der Fahrbahn, auf Höhe der SGV-Landungsbrücke Nr. 2, auf einem markierten Parkfeld (Koordinaten 2.666.291 / 1.211.497), wird «Halten verboten» (Signal-Nr. 2.49), Zusatztext «Ausgenommen Fahrzeuge der Blaulichtorganisationen» aufgehoben und revoziert.
2. In der Stadt Luzern, auf dem Bahnhofplatz, am Strassenabschnitt vom KKL zur Seebrücke, am östlichen Ende der Bucht nördlich der Fahrbahn, auf Höhe der SGV-Landungsbrücke Nr. 2, auf einem markierten Parkfeld (Koordinaten 2.666.296 / 1.211.497), wird «Halten verboten» (Signal-Nr. 2.49), Zusatztext «Ausgenommen Fahrzeuge der Blaulichtorganisationen und 20.00 bis 24.00 Uhr, Taxi mit Bewilligungs-Nrn. 101–299 zur Entgegennahme von Fahraufträgen (Warten auf Fahrgäste)» eingeführt.

II.

Die Verfügung tritt in Kraft, sobald die Signale aufgestellt sind.

III.

Gegen diese Verfügung kann innert 30 Tagen seit der Publikation beim Kantonsgericht Luzern, 4. Abteilung, Postfach 3569, 6002 Luzern, Verwaltungsgerichtsbeschwerde eingereicht werden. Die Beschwerde hat einen Antrag und dessen Begründung zu enthalten. Sie ist im Doppel einzureichen.

Kriens, 9. August 2021

Dienststelle Verkehr und Infrastruktur

Justiz- und Sicherheitsdepartement

Staatliche Prüfung über den Nachweis gastgewerblicher Kenntnisse (Wirteprüfung)

Gestützt auf § 11 des Gesetzes über das Gastgewerbe, den Handel mit alkoholischen Getränken und die Fasnacht (GaG, SRL Nr. 980) kann der Nachweis gastgewerblicher Kenntnisse unter anderem durch eine staatliche Prüfung erbracht werden. Der Regierungsrat hat das Nähere der Prüfung in der Gastgewerbeverordnung (GaV, SRL Nr. 981) geregelt.

Die nächste staatliche Prüfung findet an folgenden Tagen statt:

Prüfungsdaten Session III-2021:

- Dienstag, 19. Oktober 2021,
- Mittwoch, 20. Oktober 2021.

Gemäss § 3 Absatz 1 GaV ist die Anmeldung mindestens sechs Wochen vor Prüfungsbeginn bei der Abteilung Gastgewerbe und Gewerbepolizei einzureichen.

Anmeldeschluss Session III-2021: 27. August 2021.

Mit der Anmeldung muss folgendes eingereicht werden:

- ein kurzer Lebenslauf mit Angaben über Alter, Zivilstand, bisherige Ausbildung, Tätigkeit und einem Foto.

Die Merkblätter und das Anmeldeformular finden Sie auf unserer Internetseite: www.ggp.lu.ch.

Die Prüfungsgebühr beträgt Fr. 350.– und wird nach erfolgter Anmeldung in Rechnung gestellt.

Die Zahl der Prüfungskandidaten ist beschränkt. Über die Zulassung zur Prüfung wird notfalls nach dem zeitlichen Eingang der Anmeldungen entschieden.

Luzern, 14. August 2021

Luzerner Polizei
Wirteprüfungskommission

Entscheidsmittelungen

I.

De Lima Teixeira Emanuel Antonio, letzter Aufenthalt in Emmenbrücke, Gerliswilstrasse 72, derzeit unbekanntes Aufenthaltes, wird hiermit angezeigt, dass der Entscheid vom 19. Juli 2021 betreffend Entzug der Kontrollschilder während 30 Tagen beim Strassenverkehrsamt Luzern, Arsenalstrasse 45, Kriens, zu seinen Händen aufliegt.

Wird der Entscheid während dieser Frist nicht abgeholt, gilt dieser am letzten Tag der Frist als zugestellt.

Gegen diesen Entscheid kann innert der nicht erstreckbaren Frist von 30 Tagen seit Zustellung beim Kantonsgericht Luzern, 4. Abteilung, Obergrundstrasse 46, Postfach 3569, 6002 Luzern, kostenpflichtig Verwaltungsgerichtsbeschwerde (im Doppel) eingereicht werden. Die Beschwerdeschrift muss schriftlich, unterzeichnet und mit einem Antrag sowie dessen Begründung versehen sein. Der Beschwerdeschrift sind der angefochtene Entscheid, das Zustellkuvert sowie allfällige Beweisurkunden beizulegen.

Kriens, 10. August 2021

Strassenverkehrsamt Luzern

II.

Der *Nova Management Naziri* mit Domizil in Triengen, Weiherstrasse 12, Post nicht zustellbar, wird hiermit angezeigt, dass der Entscheid vom 5. Juli 2021 betreffend Steuern und Gebühren während 20 Tagen beim Strassenverkehrsamt Luzern, Arsenalstrasse 45, Kriens, zu ihren Händen aufliegt.

Wird der Entscheid während dieser Frist nicht abgeholt, gilt dieser am letzten Tag der Frist als zugestellt.

Gegen diesen Entscheid kann innert 20 Tagen seit Zustellung beim Strassenverkehrsamt des Kantons Luzern, Rechtsdienst, Einsprache erhoben werden. Die Einsprache hat einen Antrag und dessen Begründung zu enthalten. Sie ist im Doppel zusammen mit dem angefochtenen Entscheid samt Zustellkuvert einzureichen.

Kriens, 10. August 2021

Strassenverkehrsamt Luzern

Gemeinden

Stadt Luzern: Urnengang vom 26. September 2021. Festsetzung der städtischen Abstimmungsvorlage

Der Stadtrat von Luzern hat für den 26. September 2021 die Volksabstimmung für folgende städtische Abstimmungsvorlage festgesetzt:

- Sanierung Waldschwimmbad Zimmeregg. Sonderkredit für die Ausführung.

Der Bericht und Antrag zur Abstimmungsvorlage (B+A 14/2021) ist auf der Website der Stadt Luzern abrufbar oder kann bei der Stadtkanzlei bezogen werden. Ab dem Versand des Stimmmaterials sind auch die Abstimmungserläuterungen auf der Website der Stadt Luzern abrufbar.

Die Abstimmungsanordnung wird ab Montag, 16. August 2021, in den Anschlagkästen beim Stadthaus (Torbogen Winkelriedstrasse) und vor dem ehemaligen Gemeindehaus Littau sowie auf der Website der Stadt Luzern veröffentlicht.

Das amtliche Stimmmaterial wird den Stimmberechtigten mit dem Stimmrechtsausweis in der Woche 35 (30. August bis 3. September 2021) zugestellt werden. Betreffend die Stimmabgabe wird auf die Angaben auf dem Stimmrechtsausweis verwiesen.

Luzern, 9. August 2020

Stadtkanzlei Luzern

Verkehrsordnung in der Stadt Kriens

Das Bau- und Umweltsdepartement der Stadt Kriens,

gestützt auf Artikel 3 Absatz 4 des Strassenverkehrsgesetzes (SVG) und Artikel 107 Absatz 1 der Signalisationsverordnung (SSV) sowie § 18 Absatz 1 der Strassenverkehrsverordnung,

verfügt:

I.

In der Stadt Kriens wird der eingekieste Gehweg entlang südöstlich der Blattigstrasse offiziell als Fussweg mittels Signal «Fussweg» (Signal 2.61) ausgewiesen. Der Fussweg erstreckt sich vom baulich vorhandenen Trottoir der Rengglochstrasse (Koordinaten 2.661.340/1.209.588) bis zum baulich vorhandenen Trottoir auf der Strassenbrücke beim Ränggbach (2.660.995/1.209.319).

II.

Die Verfügung tritt in Kraft, sobald die Signale aufgestellt sind.

III.

Gegen diese Verfügung kann innert 30 Tagen seit der Publikation beim Kantonsgericht Luzern, 4. Abteilung, Postfach 3569, 6002 Luzern, Verwaltungsgerichtsbeschwerde eingereicht werden. Die Beschwerde hat einen Antrag und dessen Begründung zu enthalten. Sie ist im Doppel einzureichen.

Kriens, 5. August 2021

Bau- und Umweltdepartement der Stadt Kriens

Grundstückerwerb

Gemäss Artikel 970a ZGB und § 93c EGZGB wird der Erwerb folgender Grundstücke veröffentlicht:

Abkürzungen: Grdst.-Nr.: Grundstücknummer
 GE: Gesamteigentum
 StWE: Stockwerkeigentum/Wertquote
 BR: Baurecht
 ME: Miteigentumsanteil
 X-Z-W: X-Zimmer-Wohnung

Grundbuch	Grdst.-Nr./Fläche/ Anteil/Wertquote	Grundstückart/Gebäudeart/ Ortsbezeichnung	Name, Wohnort/ Sitz des Erwerbers	Name, Wohnort/ Sitz des Veräusserers	Erwerb durch Veräusserer
-----------	--	--	--------------------------------------	---	-----------------------------

Grundbuchamt Luzern Ost

Geschäftsstelle Kriens

Adligenswil	443 / 7 a 7 m ²	Gebäude, übrige befestigte Flächen, Gartenanlage / Wohnhaus mit Garage / Sonnmattalde 9	ME zu je ½: a. Brunner Gerlinda Maria, Abtwil (AG); b. Brunner Fabian Thomas, Abtwil (AG)	ME zu je ½: a. Wirz Peter, Adligenswil; b. Wirz-Fischer Barbara Maria, Adligenswil	16. 7. 2007
Buchrain	1383 / 6 a 38 m ²	Gebäude, Strasse, Weg, Trottoir, Verkehrsinsel, übrige befestigte Flächen, Gartenanlage / Wohnhaus / Balzenhofweg 15	ME zu je ½: a. Maffeo-Tinello Nadia, Buchrain; b. Maffeo Giuseppe, Buchrain	Gschwend-Bolzern Christina, Buchrain	29. 1. 2002
Buchrain	2770 (StWE ⁷⁰⁶ /10000), 50718, 50719 (je ME ⁶ /80)	3½-Z-W, Autoeinstellplätze (2) / Am Kanal 30	Birrer Pius Anton, Hochdorf	Steiner Investment Foundation, Zürich	28. 9. 2018
Buchrain	2772 (StWE ⁸⁴⁰ /10000), 50720 (ME ⁶ /80)	4½-Z-W / Am Kanal 30; Autoeinstellplatz / Haslirain	Alves de Almeida Dilan, Perlen	Steiner Investment Foundation, Zürich	28. 9. 2018

Buchrain	2785 (StWE ^{722/10000}), 2776 (StWE ^{29/10000}), 50702, 50703 (je ME ^{9/780})	3½-Z-W, Hobbyraum / Am Kanal 32; Autoeinstellplätze (2) / Am Kanal	Stalder Daniel Andreas, Herrliberg	Steiner Investment Foundation, Zürich	28. 9. 2018
Buchrain; Root	40 / 76 a 42 m ² , 76 / 20 a 92 m ² , 112 / 4 ha 3 a 97 m ² , 116 / 4 ha 49 a 64 m ² , 307 / 18 a 44 m ² , 308 / 40 a 20 m ² , 309 / 1 ha 40 a 40 m ² , 312 / 2 ha 26 a 95 m ² , 313 / 2 ha 25 a 98 m ² , 314 / 58 a 63 m ² , 315 / 24 a 50 m ² , 316 / 53 a 10 m ² , 318 / 55 a 80 m ² , 326 / 3 ha 11 a 72 m ² , 436 / 3 ha 19 a 56 m ² , 519 / 88 a 12 m ² , 929 / 44 a 87 m ² , 945 / 54 a 43 m ² , 1138 / 37 a 39 m ² , 1476 / 46 a 13 m ² , 1477 / 20 a 5 m ² , 1478 / 9 a 77 m ² , 1537 / 40 a 89 m ² , 1653 / 4 a 40 m ² , 1654 / 5 a 12 m ² , 1655 / 40 a 27 m ² ;	Strasse, Weg, Acker, Wiese, Weide, Fluss, Bach, Kanal, geschlossener Wald / Trafostation / Am Kanal; Acker, Wiese, Weide / -; Acker, Wiese, Weide / -; Gebäude, Strasse, Weg, übrige befestigte Flächen, Acker, Wiese, Weide, Gartenanlage, übrige humusierte Flächen, Fluss, Bach, Kanal, geschlossener Wald / Scheune, Remise, Jauchesilo / Ober Leisibach, Wohnhaus / Leisibach 1, Aufzuchtstall mit Remise, Garagen, Legehennenstall / Leisibach; Acker, Wiese, Weide, Fluss, Bach, Kanal, übrige bestockte Flächen / -; Acker, Wiese, Weide, Fluss, Bach, Kanal, übrige bestockte Flächen / -; Acker, Wiese, Weide, Fluss, Bach, Kanal, übrige bestockte Flächen / -;	CPH Immobilien AG, Perlen	Perlen Papier AG, Perlen	6. 9. 2012
			Gebäude, Strasse, Weg, Acker, Wiese, Weide, Gartenanlage, Fluss, Bach, Kanal / -; Strasse, Weg, Acker, Wiese, Weide, Fluss, Bach, Kanal / -; Strasse, Weg, Acker, Wiese, Weide, Fluss, Bach, Kanal / -; Strasse, Weg, Acker, Wiese, Weide / -; Acker, Wiese, Weide / -; Strasse, Weg, Acker, Wiese, Weide, Gartenanlage / -; Strasse, Weg, Acker, Wiese, Weide, Fluss, Bach, Kanal, geschlossener Wald / -; Strasse, Weg, Acker, Wiese, Weide / -; Strasse, Weg, Acker, Wiese, Weide, Fluss, Bach, Kanal, übrige humusierte Flächen / -; Acker, Wiese, Weide / -; Strasse, Weg, Fluss, Bach, Kanal, geschlossener Wald / -;	Strasse, Weg, Acker, Wiese, Weide / -; Strasse, Weg, übrige befestigte Flächen, Gartenanlage, übrige humusierte Flächen / -; Strasse, Weg, Trottoir, übrige befestigte Flächen, Gartenanlage, übrige humusierte Flächen / -; Strasse, Weg, Trottoir, übrige befestigte Flächen, Gartenanlage / -; Strasse, Weg, übrige befestigte Flächen, Acker, Wiese, Weide, Gartenanlage, übrige humusierte Flächen, Fluss, Bach, Kanal / -; Strasse, Weg / -; Strasse, Weg / -; Strasse, Weg, Trottoir, übrige befestigte Flächen, Gartenanlage / -;	

Grundbuch	Grdst.-Nr./Fläche/ Anteil/Wertquote	Grundstückart/Gebäudeart/ Ortsbezeichnung	Name, Wohnort/ Sitz des Erwerbers	Name, Wohnort/ Sitz des Veräusserers	Erwerb durch Veräusserer
<i>Fortsetzung von Seite 2785</i>	583 / 1 ha 89 a 28 m ² , 591 / 2 ha 32 a 10 m ² , 592 / 6 ha 15 a 31 m ² , 593 / 87 a 94 m ² , 600 / 5 a 66 m ² , 609 / 1 ha 3 a 85 m ² , 618 / 1 ha 17 a 57 m ² , 662 / 37 a 52 m ² , 663 / 39 a 79 m ² , 664 / 64 a 91 m ² , 665 / 72 a 22 m ² , 666 / 66 a 47 m ² , 667 / 1 ha 73 a 69 m ² , 668 / 1 ha 22 a 75 m ² , 669 / 80 a 66 m ² , 670 / 1 ha 28 a 2 m ² , 672 / 98 a 87 m ² , 673 / 87 a 18 m ² , 875 / 14 a 56 m ² , 876 / 6 a 83 m ² , 1090 / 1 ha 11 a 79 m ² , 1092 / 8 a 13 m ² , 1430 / 3 a 28 m ² , 1535 / 21 a 28 m ²	Strasse, Weg, geschlossener Wald / -; Gebäude, Strasse, Weg, übrige befestigte Flächen, Acker, Wiese, Weide, übrige humusierte Flächen, geschlossener Wald / -; Acker, Wiese, Weide, geschlossener Wald / -; Strasse, Weg, Acker, Wiese, Weide, übrige humusierte Flächen, geschlossener Wald / -; übrige befestigte Flächen, Acker, Wiese, Weide / -; Gebäude, übrige befestigte Flächen, Acker, Wiese, Weide, Gartenanlage / Wohnhaus / Saumhof 1, Pferdestall, Holzschopf / Saumhof; Strasse, Weg, Acker, Wiese, Weide / -; Acker, Wiese, Weide, Fluss, Bach, Kanal / -;	Acker, Wiese, Weide, Fluss, Bach, Kanal / -; Acker, Wiese, Weide, Fluss, Bach, Kanal / -; Acker, Wiese, Weide, Fluss, Bach, Kanal / -; Strasse, Weg, Acker, Wiese, Weide, Fluss, Bach, Kanal / -; Strasse, Weg, Acker, Wiese, Weide, übrige humusierte Flächen / -; Strasse, Weg, Acker, Wiese, Weide, übrige humusierte Flächen / -; Strasse, Weg, Acker, Wiese, Weide, übrige humusierte Flächen / -; Strasse, Weg, Acker, Wiese, Weide, übrige humusierte Flächen / -; Strasse, Weg, Acker, Wiese, Weide, übrige humusierte Flächen / -; Strasse, Weg, Acker, Wiese, Weide, übrige humusierte Flächen / -; Strasse, Weg, Acker, Wiese, Weide, übrige humusierte Flächen / -;	Acker, Wiese, Weide / -; Acker, Wiese, Weide / -; Strasse, Weg, Trottoir, übrige befestigte Flächen, Acker, Wiese, Weide, übrige humusierte Flächen / -; Gebäude, Strasse, Weg, übrige befestigte Flächen, Acker, Wiese, Weide, Gartenanlage, übrige humusierte Flächen / -; Strasse, Weg, Trottoir, übrige humusierte Flächen / -; Gebäude, Strasse, Weg, übrige befestigte Flächen, Gartenanlage / Postgebäude mit Wohnung / Perlenring 2a	

Ebikon	802 / 20 a 59 m ² ; 839 / 17 a 59 m ² ; 858 / 21 a 6 m ²	Gebäude, Strasse, Weg, übrige befestigte Flächen, Gartenanlage, übrige humusierte Flächen / Geschäftshaus mit Büro und Wohnung, Verkaufs- und Lagergebäude, Ausstellungs- gebäude / Luzernerstrasse 38; Gebäude, Strasse, Weg, übrige befestigte Flächen, Gartenanlage / Wohnhaus mit Laden / Luzernerstrasse 36, Autoreparaturwerkstatt mit Wohnung / Luzernerstrasse 34; Gebäude, Strasse, Weg, übrige befestigte Flächen, Gartenanlage, übrige humusierte Flächen / Ausstellungsgebäude / Luzernerstrasse 32, Garagen / Luzernerstrasse 36	Schmid Immobilien AG Buchrain, Ebikon	Blättler Corinne, Meggen	19. 3. 2013
Ebikon	5242 (StWE ²⁹ / ₁₀₀₀), 50316 (ME ¹ / ₂₈)	4½-Z-W, Autoeinstellplatz / Riedmattstrasse 10	Viscomi Immobilien AG, Luzern	Galli-Hlinovsky Jana, Emmenbrücke	30. 12. 1991
Ebikon	6746 (StWE ¹¹⁹ / ₁₀₀₀); 51828 (ME ¹ / ₆₃)	3½-Z-W / Kaspar-Kopp-Strasse 95b; Autoeinstellplatz / Kaspar-Kopp-Strasse 95/97/99	Tichy-Egger Ruth, Ebikon	Schmid Immobilien AG Buchrain, Ebikon	11. 1. 2013

Grundbuch	Grdst.-Nr./Fläche/ Anteil/Wertquote	Grundstückart/Gebäudeart/ Ortsbezeichnung	Name, Wohnort/ Sitz des Erwerbers	Name, Wohnort/ Sitz des Veräusserers	Erwerb durch Veräusserer
Ebikon	5215 (StWE ^{31/1000})	2-Z-W / Fildernstrasse 17	Rudolf Marco Paolo, Eich	Erbengemeinschaft Oehen Josefina Johanna Erben: a. Oehen Agatha Rosa, Eschenbach (LU); b. Oehen Otto Pius, Gorgier; c. Rudolf-Oehen Rosmarie, Beckenried; d. Oehen Peter Richard, Emmenbrücke; e. Erbengemeinschaft Oehen Franz Kaspar Erben: ea. Oehen Agatha Rosa, Eschenbach (LU); eb. Oehen Otto Pius, Gorgier; ec. Rudolf-Oehen Rosmarie, Beckenried; ed. Oehen Peter Richard, Emmenbrücke	20. 4. 2021
Greppen	2182 (StWE ^{121/1000}), 2185 (StWE ^{148/1000}), 50205-50207, 50215, 50216, 50218 (je ME ^{1/15})	3½-Z-W, 4½-Z-W, Autoeinstellplätze (6) / Dorfstrasse 2	Föhn Feldmattli Immobilien AG, Oberarth	BISANG Bau AG, Küssnacht am Rigi	12. 8. 2014
Horw	1563 / 9 a 61 m ²	Gebäude, übrige befestigte Flächen, Gartenanlage / Wohnhaus / Spissenstrasse 9	ME zu je ½: a. Wechsler-Laimbacher Priska, Kastanienbaum; b. Wechsler Beat, Kastanienbaum	Wechsler-Laimbacher Priska, Kastanienbaum	13. 12. 2006
Horw	2105 / 7 a 93 m ²	Gebäude, Acker, Wiese, Weide / Ferienhaus / Oberfondlen 5	ME zu je ½: a. Meier Patrick Josef, Root; b. Meier-Küng Gabriela, Root	Erbengemeinschaft Gsponer-Buholzer Anna Karolina Erben: a. Gsponer Maurice, Steg (VS); b. Gsponer Thomas, St. German; c. Gsponer David, Burnaby; d. Gsponer Lukas, St. German	28. 4. 2021

Horw	6688 (StWE $\frac{149}{1000}$); 50268 (ME $\frac{1}{50}$)	4½-Z-W / Brändiweg 8; Autoeinstellplatz / Brändiweg	ME zu je ½: a. Berger Romana, Luzern; b. Berger Reto, Luzern	Erbengemeinschaft Berger Ruth Erika Erben: a. Berger Romana, Luzern; b. Berger Reto, Luzern	20. 4. 2021
Horw	7126 (StWE $\frac{768}{10000}$)	Wohnhaus / Stutzrain 50	ME zu je ½: a. Zürcher Hanna, St. Niklausen; b. Birrer Markus Peter, St. Niklausen	Steffen Gabriela Beatrice, St. Niklausen	20. 12. 1993
Horw	8545 (StWE $\frac{69}{10000}$), 52253 (ME $\frac{9}{978}$)	3½-Z-W, Autoeinstellplatz / Allmendstrasse 9–9d	ME zu je ½: a. Holzberger Erika, Bülach; b. Holzberger Thomas Michael, Bülach	Gebr. Amberg Bauunternehmung AG, Luzern	22. 12. 2017
Horw	8567 (StWE $\frac{57}{10000}$), 52249 (ME $\frac{9}{978}$)	3½-Z-W, Autoeinstellplatz / Allmendstrasse 9–9d	Doric Mak, Luzern	Gebr. Amberg Bauunternehmung AG, Luzern	22. 12. 2017
Horw	6299 (StWE $\frac{137}{1000}$); 50358 (ME $\frac{25}{1000}$)	6-Z-W / Stegenrain 6; Autoeinstellplatz / Kastanienbaumstrasse 65	Portmann-Marti Jolanda Josefina, Abtwil (AG)	Wandeler-Matter Irène Martha, Luzern	23. 1. 2012
Horw	8633 (StWE $\frac{82}{10000}$); 52334 (ME $\frac{9}{978}$)	4½-Z-W / Allmendstrasse 11–11c; Autoeinstellplatz / Allmendstrasse 9–9d	ME zu je ½: a. Baumgartner Kathrin Elisabeth, Luzern; b. Baumgartner Roger, Luzern	Gebr. Amberg Bauunternehmung AG, Luzern	22. 12. 2017
Kriens	782 / 10 a 32 m ²	Gebäude, Strasse, Weg, Trottoir, übrige befestigte Flächen, Gartenanlage, Fluss, Bach, Kanal / Wohnhaus, Schopf / Brunnenhöfli 20	fasan projekte ag, Oberkirch	Haas Maria Theresia, Obernau	28. 10. 1993

Grundbuch	Grdst.-Nr./Fläche/ Anteil/Wertquote	Grundstückart/Gebäudeart/ Ortsbezeichnung	Name, Wohnort/ Sitz des Erwerbers	Name, Wohnort/ Sitz des Veräusserers	Erwerb durch Veräusserer
Kriens	1321 / 3 a 52 m ² ; 1322 / 1 a 1 m ² ; 1323 / 1 ha 55 a 29 m ² ; 1338 / 2 ha 20 a 50 m ² ; 5212 / 2 ha 77 a 16 m ²	Fluss, Bach, Kanal, geschlossener Wald / –; Acker, Wiese Weide, Fluss, Bach, Kanal / –; Gebäude, Strasse, Weg, übrige befestigte Flächen, Acker, Wiese, Weide, Fluss, Bach, Kanal / Wohnhaus / Ober Strick 288, Einstellgebäude (ehem. Scheune), Holzschopf, Wagenschopf mit Jauchegrube / Ober Strick; Gebäude, Strasse, Weg, Acker, Wiese, Weide, Fluss, Bach, Kanal, geschlossener Wald / Weidscheune / Ober Strick; Strasse, Weg, Fluss, Bach, Kanal, geschlossener Wald / –	ME zu je ¼: a. Imfeld-Haas Sandra, Kriens; b. Albisser-Haas Jutta, Kriens; c. Haas Claudia Elisabeth, Kriens; d. Haas Marco Andreas, Luzern	Haas Rudolf, Kriens	17. 12. 1976
Kriens	3887 / 2 a 81 m ²	Gebäude, übrige befestigte Flächen, Gartenanlage / Wohnhaus / Obere Weinhalde 32	Portmann Corinne Regula, Stansstad	ME zu je ½: a. Portmann-Emmenegger Irma Theresia, Kriens; b. Portmann Adolf, Kriens	27. 11. 1975
Kriens	10234 (StWE ²⁷⁹ / ₁₀₀₀₀), 51204 (ME ½/s)	4½-Z-W, Autoeinstellplatz / Quellenstrasse 1	Notter Kilian René, Kriens	Erbengemeinschaft Städeli Walter Erben: a. Städeli-Muff Yvonne, Kriens; b. Liebi-Städeli Lydia, Allschwil; c. Städeli Ziegler Judith, Ennetbühl	31. 8. 2010

Kriens	5302 / 9 a 48 m ²	Gebäude, Acker, Wiese, Weide / Ferienhaus, Unterstand / Lärchenhügli	ME: a. Brügger Claudia, Sempach, zu $\frac{1}{8}$; b. Brügger-von Arb Carmen, Sempach, zu $\frac{3}{8}$; c. Brügger Eugen, Sempach, zu $\frac{3}{8}$; d. Aregger Damian, Rothenburg, zu $\frac{7}{8}$; e. Aregger Nadine, Kriens, zu $\frac{7}{8}$; f. Aregger Vivien, Emmenbrücke, zu $\frac{2}{8}$	ME: a. Brügger Claudia, Sempach, zu $\frac{1}{8}$; b. Brügger-von Arb Carmen, Sempach, zu $\frac{3}{8}$; c. Brügger Eugen, Sempach, zu $\frac{3}{8}$; d. Brügger Cornelia, Rothenburg, zu $\frac{1}{8}$	3. 11. 1999
Kriens	11595 (StWE $\frac{98}{1000}$)	5 $\frac{1}{2}$ -Z-W / Lauerzring 27	immoGENERATIONS AG, Luzern	Bachmann Wirz Esther Caroline, Kriens	19. 7. 1999
Kriens	11602 (StWE $\frac{52}{1000}$)	3 $\frac{1}{2}$ -Z-W / Lauerzring 29	Bachmann Wirz Esther Caroline, Kriens	immoGENERATIONS AG, Luzern	8. 2. 2021
Kriens	12148 (StWE $\frac{105}{1000}$); 50337 (ME $\frac{1}{8}$)	5 $\frac{1}{2}$ -Z-W / Hubelstrasse 48; Autoeinstellplatz / Hubelstrasse 22–48	ME zu je $\frac{1}{2}$: a. Hügi-Fuchs Petra, Obernau; b. Hügi Viktor, Obernau	ME zu je $\frac{1}{2}$: a. Hodel John, Obernau; b. Hodel-Hürlimann Manuela, Obernau	26. 11. 2004
Kriens	13730 (StWE $\frac{27}{1000}$), 53820 (ME $\frac{1}{40}$)	4 $\frac{1}{2}$ -Z-W, Liftplattform / Zumhofstrasse 17–23	ME zu je $\frac{1}{2}$: a. Häusler Liliane, Kriens; b. Vogel Angela, Kriens	Münigen Immobilien AG, Schenkon	7. 8. 2018
Kriens	13740 (StWE $\frac{24}{1000}$), 13765 (StWE $\frac{2}{1000}$), 53815 (ME $\frac{1}{40}$)	3 $\frac{1}{2}$ -Z-W, Disponibelraum, Liftplattform / Zumhofstrasse 17–23	ME zu je $\frac{1}{2}$: a. Bächler Walter, Kriens; b. Bächler-Luglio Marisa, Kriens	Münigen Immobilien AG, Schenkon	7. 8. 2018
Kriens	51623 / – (ME $\frac{1}{2}$)	– / Hergiswaldstrasse 19	Widmer Alexander, Obernau	Widmer-Buholzer Monika Mathilde, Kriens	22. 1. 1963
Littau	771 / 11 a 21 m ²	Gebäude, übrige befestigte Flächen, Gartenanlage / Wohnhaus / Ruopigenstrasse 37	Hartmann Guido, Luzern	Gütergemeinschaft: a. Michelon Romeo, Luzern; b. Michelon-Walker Eveline, Luzern	3. 12. 1987

Grundbuch	Grdst.-Nr./Fläche/ Anteil/Wertquote	Grundstückart/Gebäudeart/ Ortsbezeichnung	Name, Wohnort/ Sitz des Erwerbers	Name, Wohnort/ Sitz des Veräusserers	Erwerb durch Veräusserer
linkes Ufer:					
Luzern	6151 (StWE $\frac{37}{1000}$)	6-Z-W / Obergütschalde 9	Zula Simon, Luzern	Prof. Dr. Dominik Schmidig-Stiftung, Luzern	5. 2. 2004
Luzern	9515 (StWE $\frac{58}{10000}$), 9540 (StWE $\frac{47}{10000}$), 9554 (StWE $\frac{117}{10000}$), 9556 (StWE $\frac{111}{10000}$); 9638, 9661, 9662, 9754 (je ME $\frac{1}{202}$)	3½-Z-W, 1½-Z-W, 4½-Z-W (2) / Werfstrasse 2; Autoeinstellplätze (4) / Rösslimattstrasse	Monterra Invest- und Beteiligungs AG, Luzern	Gesellschaft für Immobilien- Anlagewerte AG, Luzern	8. 1. 2013
Luzern	10789 (StWE $\frac{46}{1000}$); 50047 (ME $\frac{37}{1000}$), 50071 (ME $\frac{9}{1000}$)	4½-Z-W / Weinberglistrasse 50; Einstellplatz, Motorradeinstellplatz / Weinberglistrasse	ME zu je ½: a. Zillig Reto Bruno, Luzern; b. Achermann Christina, Luzern	APLAFINIMO AG, Buttisholz	26. 3. 2020
Luzern	10809 (StWE $\frac{245}{1000}$)	4½-Z-W / Stollberghalde 4	Frank Alina, Luzern	Güttinger Paul, Luzern	13. 6. 2019
Luzern	10810 (StWE $\frac{300}{1000}$)	3½-Z-W / Stollberghalde 4	ME zu je ½: a. Graf Mirjam Christine, Luzern; b. Nötzli Ralph, Luzern	Güttinger Paul, Luzern	13. 6. 2019
Luzern	10814 (StWE $\frac{65}{1000}$), 10815 (StWE $\frac{66}{1000}$)	3½-Z-W (2) / Claridenstrasse 9	ME zu je ½: a. Zopp Stefan Paul, Luzern; b. Zopp-Kenzelmann Anna Katharina, Luzern	N&N AG, Buonas	15. 3. 2021
rechtes Ufer:					
Luzern	9985 (StWE $\frac{40}{1000}$); 9639 (ME $\frac{1}{23}$)	4½-Z-W / Schädritirain 4; – / Schädritirain 4, 6	Emmenegger Eliane, Luzern	GOMECEngineering AG, Baar	15. 7. 2011

Luzern	1619 / 5 a 15 m ²	Gebäude, Gartenanlage / Wohnhaus / Friedentalstrasse 35	ME zu je ½: a. Jurt Portmann Anna Lena, Luzern; b. Portmann Roman Martin, Luzern	Erbengemeinschaft Löffel Erich Erben: a. Rainoldi Antoinette Annelise, Niederlenz; b. Löffel Niederberger Renata Maria, Kriens; c. Löffel Primus Raymund, Root; d. Löffel Pius Raphael, Meggen	9. 10. 2017
Luzern	12322 (ME ¹²² / ₁₀₀₀), 12323 (ME ¹³⁸ / ₁₀₀₀)	3½-Z-W, 4½-Z-W / Unter der Egg 6	ME zu je ½: a. Loretan Pascal, Ried-Brig; b. Loretan Lynn, Ried-Brig	Sigg Martin, Hergiswil (NW)	21. 4. 2011
Malters	1626 / 8 a 91 m ²	Gebäude, Strasse, Weg, übrige befestigte Flächen, Gartenanlage / Wohnhaus / Frohofstrasse 10	ME zu je ½: a. Brunner Herbert, Wilen (Sarnen); b. Brunner-Albisser Martina Elisabeth, Wilen (Sarnen)	Brunner Bruno Leonz, Malters	1. 12. 1969
Malters	1853 / 2 a 81 m ² ; 50300 (ME ⁷ / ₂)	Gebäude, übrige befestigte Flächen, Gartenanlage / Wohnhaus / Bachweg 4c; Autoeinstellplatz / Bachweg	ME zu je ½: a. Peter Martin, Malters; b. Peter-von Arx Rebecca, Malters	Peter Alois Franz, Malters	8. 6. 1983
Malters	1880 / 19 a 59 m ² ; 1942 / 16 a 83 m ² ; 2033 / 16 a 10 m ²	Gebäude, Strasse, Weg, übrige befestigte Flächen, Gartenanlage / Wohnhaus / Unterfeld 3; Gebäude, Strasse, Weg, übrige befestigte Flächen, Gartenanlage / Autoeinstellhalle / Unterfeld; Wohnhaus / Unterfeld 5; Gebäude, Strasse, Weg, übrige befestigte Flächen, Gartenanlage / Wohnhaus / Unterfeld 6	Swiss International Real Estate Portfolio AG, Luzern	Ambros Claudius, Luzern	28. 2. 1997

Grundbuch	Grdst.-Nr./Fläche/ Anteil/Wertquote	Grundstückart/Gebäudeart/ Ortsbezeichnung	Name, Wohnort/ Sitz des Erwerbers	Name, Wohnort/ Sitz des Veräusserers	Erwerb durch Veräusserer
Meggen	4002 (StWE $\frac{73}{1000}$), 4015 (StWE $\frac{7}{1000}$)	4½-Z-W, Garage / Fridolin-Hofer-Strasse 1	Gloor Felix Conrad, Oberengstringen	Anthamatten-Sonderegger Eveline Anita, Luzern	7. 9. 2006
Meggen	5389 (StWE $\frac{151}{1000}$); 50968, 50969 (je ME $\frac{1}{49}$)	4½-Z-W / Kreuzbuchstrasse 2; Autoeinstellplätze (2) / Kreuzbuchstrasse 2, 4, 6	ME zu je ½: a. Akkermans Maria Helena Aleida, Meggen; b. Hoorweg Merijn Jacques Willem, Meggen	Grünegg Immobilien AG, Meggen	24. 5. 2011
Meierskappel	329 / 13 a 96 m ²	Gebäude, Strasse, Weg, übrige befestigte Flächen, Gartenanlage, übrige humusierte Flächen / Wohnhaus / Sonnenheim 18	Gross-Wolf Claudia, Meierskappel	Wolf Ernst, Meierskappel	12. 6. 1974
Meierskappel	651 / 4 a 64 m ² ; 50172, 50173 (je ME $\frac{3}{107}$), 50185 (ME $\frac{1}{107}$)	Acker, Wiese, Weide / Wohnhaus / Brünismatt 24; Autoeinstellplätze (2), Motorradeinstellplatz / Brünismatt	ME zu je ½: a. Wiese Alexander, Cham; b. Wiese-Stiller Helene, Cham	Staroverov Mikhail, Thalwil	24. 1. 2020
Schwarzen- berg	1290 / 2 a 83 m ²	Gebäude, Strasse, Weg, übrige befestigte Flächen, Gartenanlage / Wohnhaus / Ennematt 17	ME zu je ½: a. Party Virginie, Schwarzenberg; b. Party Pascal, Schwarzenberg	ME zu je ½: a. Gernet Pascal, Schwarzenberg; b. Gernet-Kissling Sandra, Schwarzenberg	2. 6. 2006
Schwarzen- berg	3026 (StWE $\frac{49}{1000}$), 50025 (ME $\frac{1}{12}$)	3½-Z-W, Autoeinstellplatz/ Dorfstrasse 13	ME zu je ½: a. Ott Erika, Schwarzenberg; b. Ott Markus Josef, Schwarzenberg	Burri-Schmidiger Priska Erika, Huttwil	16. 3. 2015
Vitznau	2023 (StWE $\frac{14}{100}$)	1½-Z-W / Unterwilweg 4	Nikonovas Arkadijus, Vitznau	estepar ag, Vitznau	22. 4. 2015

Vitznau	58 / 3 a 65 m ²	Gebäude, übrige befestigte Flächen, Gartenanlage / Wohnhaus, Pergola / Oberdorfstrasse 10	ME zu je 1/3: a. Meier Bernhard, Vitznau; b. Meier Roland, Vitznau; c. Meier-Meier Karin, Eich	ME zu je 1/2: a. Meier Peter Xaver, Vitznau; b. Meier-Waldis Lydia Lina, Vitznau	2. 10. 2000
Weggis	3142 (ME ⁴² / ₁₀₀₀), 3131 (ME ⁵ / ₁₀₀₀)	2 1/2-Z-W, Garage / Riedsortstrasse 49	ME: a. Vidal-Soares de Matos Cristine Phillips, Birsfelden, zu 3/4; b. Vidal Paulo Sérgio, Birsfelden, zu 1/4	Müller-Schudarek Annette Elisabeth, Zürich	14. 7. 2014
Weggis	4125 (StWE ¹⁷³ / ₁₀₀₀), 50523, 50524 (je ME 1/10)	5 1/2-Z-W, Autoeinstellplätze (2) / Friedheimweg 40	ME zu je 1/2: a. Summermatter Peter, Herrliberg; b. Pu Lihua, Herrliberg	Erbengemeinschaft Geering-Melliger Dora Erben: a. Geering Alexandra Christina, Uitikon Waldegg; b. Geering Dieter Andreas, Uitikon Waldegg; c. Geering-Melliger Dora, Weggis	9. 7. 2018 17. 11. 2015
Weggis	4354 (StWE ¹⁹⁷ / ₁₀₀₀)	3 1/2-Z-W / Oberbüel	Tanriverdi Oezlem, Basel	Steiner Investment Foundation, Zürich	28. 11. 2017

Geschäftsstelle Hochdorf

Aesch	917 / 25 a 34 m ²	Gebäude, übrige befestigte Flächen, Acker, Wiese, Weide, Gartenanlage / Lädergasse	KONA Immo AG, Tuggen	Real Plus Immobilien AG, Buchs (ZH)	10. 7. 2017
Aesch	912 / 10 a 68 m ²	Gebäude, Strasse, Weg, übrige befestigte Flächen, Gartenanlage / Wohnhaus / Fildistrasse 1	Villiger Josef, Sins	ME zu je 1/2: a. Leuthold Erich Heinrich, Kriens; b. Leuthold-Bettin Margrit Regina Beata, Aesch (LU)	10. 9. 1996

Grundbuch	Grdst.-Nr./Fläche/ Anteil/Wertquote	Grundstückart/Gebäudeart/ Ortsbezeichnung	Name, Wohnort/ Sitz des Erwerbers	Name, Wohnort/ Sitz des Veräusserers	Erwerb durch Veräusserer
Ballwil	8338 (StWE $\frac{174}{1000}$), 8412 (ME $\frac{1}{6}$)	4½-Z-W, Autoeinstellplatz / Margrethenweg 1	Stalder-Brunner Marie-Ruth, Eschenbach (LU)	Lötscher-Tonet Daniela, Zug	30. 3. 2005
Emmen	11676 (StWE $\frac{260}{1000}$)	4½-Z-W / Sprengimatt 13	Meier-Huber Sabine Brigitte, Rothenburg	Eichenberger Hans, Emmenbrücke	24. 7. 2001
Emmen	3162 / 2 a 60 m ²	Gebäude, übrige befestigte Flächen, Acker, Wiese, Weide / Autospenglerei-Werkstatt / Hasliring 21	Malergeschäft Durrer AG Luzern, Luzern	Koch Werner, Hämikon	1. 5. 1985
Emmen	11314 (StWE $\frac{53}{1000}$); 11333, 11344 (je ME $\frac{1}{41}$)	5½-Z-W / Obere Wiese 12; Autoeinstellplätze (2) / -	ME zu je ½: a. Muther Pascal Simon, Emmenbrücke; b. Muther Romina Michaela, Emmenbrücke	ME zu je ½: a. Stadelmann-Schurtenberger Katja, Emmenbrücke; b. Stadelmann Daniel, Emmenbrücke	20. 12. 2005
Emmen	10790 (StWE $\frac{74}{1000}$), 10825 (ME $\frac{5}{202}$)	3-Z-W, Autoeinstellplatz / Riffigstrasse 26	Mahendran Yutharshan, Luzern	Pérez-Salgado Josefa, Verin/Ourense	24. 6. 2004
Emmen	10111 (StWE $\frac{85}{1000}$)	4½-Z-W / Kapfstrasse 40	Curi Kastriot, Ruswil	Erbengemeinschaft Koch-Roos Margaritha Erben: a. Koch-Gloggner Daniela, Rothenburg; b. Albert-Gloggner Isabella, Seedorf; c. Meissner- Gloggner Karin, Kriens; d. Antille-Koch Adelheid, Mollens; e. Koch Josef, Emmenbrücke; f. Stöckli-Koch Rosmarie, Root	18. 6. 2021

Emmen	4311 / 35 a 3 m ²	Gebäude, Strasse, Weg, übrige befestigte Flächen, Gartenanlage, übrige humusierte Flächen / Werkhof mit Büros und Wohnungen / Feldmattstrasse 32	Trauffer AG, Brienz (BE)	Trauffer AG Markierungen, Emmen	9. 6. 2008
Eschenbach	8388 (StWE ⁷⁵ / ₁₀₀₀), 8427 (ME ¹ / ₃₆)	4½-Z-W, Autoabstellplatz / Lindenfeldstrasse 14	Michelotti-Müller Petra Maria, Eschenbach (LU)	invima ag, Sursee	17. 9. 2018
Eschenbach	94 / 10 a 77 m ²	Gebäude, übrige befestigte Flächen, Acker, Wiese, Weide, Gartenanlage / Wohnhaus, Garage und Stall / Alte Kantonsstrasse 20	Tüfer Peter Alfred Josef, Luzern	Riederer Armin, Eschenbach (LU)	22. 9. 2020
Eschenbach	1147 / 35 a 92 m ²	Gebäude, übrige befestigte Flächen, Acker, Wiese, Weide / Pony-Stall / Alte Kantonsstrasse 20	Tüfer Peter Alfred Josef, Luzern	Zumbühl-Riederer Denise Gabriela, Urswil	27. 12. 2011
Eschenbach	8328 (StWE ⁶ / ₁₀₀₀), 8345 (ME ¹ / ₁₈)	3½-Z-W, Einstellplatz / Luzernstrasse 8b	ME zu je ½: a. Anderhub Stephan, Eschenbach (LU); b. Anderhub-Garobbio Nadja, Eschenbach (LU)	Anliker AG Immobilien, Emmenbrücke	15. 4. 2002
Hochdorf	9607 (StWE ⁶⁹ / ₁₀₀₀), 9624 (ME ¹ / ₁₄)	4½-Z-W, Autoeinstellplatz / Hohenrainstrasse 16	Lutfiu Arben, Hochdorf	Einfache Gesellschaft: a. Lutfiu Ruhi, Hochdorf; b. Lutfiu Adile, Hochdorf	17. 2. 2006

Grundbuch	Grdst.-Nr./Fläche/ Anteil/Wertquote	Grundstückart/Gebäudeart/ Ortsbezeichnung	Name, Wohnort/ Sitz des Erwerbers	Name, Wohnort/ Sitz des Veräusserers	Erwerb durch Veräusserer
Hochdorf	8659 (StWE $\frac{32}{1000}$), 8664 (StWE $\frac{23}{1000}$), 8679 (StWE $\frac{2}{1000}$), 8702, 8725, 8728 (je ME $\frac{2}{88}$) 8732 (ME $\frac{1}{88}$)	5½-Z-W, 3½-Z-W, Werkraum, Autoabstellplätze (3), Abstellplatz / Kleinwangenstrasse 57–85	ME zu je ½: a. Schürmann Fritz, Hochdorf; b. Schürmann-Huber Corinne, Hochdorf	Einfache Gesellschaft: a. Waldner Hanspeter, Hochdorf; b. Waldner-Disler Helena, Margrith, Hochdorf	10. 11. 1995
Hochdorf	82 / 4 a 13 m ²	Gebäude, übrige befestigte Flächen, Gartenanlage / Bürogebäude (Villa Angelika) / Hauptstrasse 54	Convicta Treuhand AG, Hochdorf	KCK Immobilien AG, Hochdorf	6. 11. 2015
Hohenrain	450 / 14 a 25 m ²	Wohnhaus mit Anbauten / Oberebersol 10	ME zu je ½: a. Küng Roger, Hünenberg; b. Küng Sandra Nicole, Hünenberg	Erbengemeinschaft Rüttimann-Thurnherr Marta Sonja Erben: a. Rüttimann Rolf Marcel, Auldearn (GB SCT); b. Bohler- Rüttimann Sonja Maria, Seengen; c. Räber-Rüttimann Christina Gabriela, Ballwil	24. 6. 2021
Römerswil	703 / 13 a 94 m ²	Gebäude, Strasse, Weg, übrige befestigte Flächen, Gartenanlage, See/Ausgleichsbecken / Wohnhaus / Seemattli 4	Freyenmuth Christopher Philippe, Zug	Erbengemeinschaft Freyenmuth Rudolf Paul Erben: a. Freyenmuth Alexandra Nicole, Wollerau; b. Freyenmuth Christopher Philippe, Zug	4. 5. 2020
Rothenburg	10427 (StWE $\frac{64}{10000}$), 50348 (ME $\frac{9}{56}$)	2½-Z-W, Autoabstellplatz / Bertiswilhöhe 6	Raona Alessandra, Rothenburg	Refinval AG, Meggen	6. 7. 2018

Grundbuchamt Luzern West

Beromünster	6283 (StWE $\frac{9}{1000}$); 6249, 6250 (je ME $\frac{1}{9}$)	5½-Z-W / Rotbachmatt 2; Autoabstellplätze (2) / Rotbachmatt	von Büren Gottfried, Beromünster	Me zu je ½: a. von Büren Gottfried, Beromünster; b. Erbegemeinschaft von Büren-Heer Gertrud Erben: ba. von Büren Gottfried, Beromünster; bb. Hagenbucher- von Büren Susanne, Vogelsang; bc. von Büren Oliver, Würenlingen	27. 7. 2021
Buchs	309 / 26 a 11 m ²	Gebäude, übrige befestigte Flächen, Acker, Wiese, Weide, Gartenanlage / Restaurant Eintracht mit Wohnung / Kantonsstrasse 4	Müller + Hodel GmbH, Dagmersellen	ME zu je ½: a. Reitinger Johann Willibald, Buchs (LU); b. Reitinger- Sprunger Denise, Buchs (LU)	21. 6. 2007
Büren	865 / 4 a 47 m ²	Gebäude, übrige befestigte Flächen, Gartenanlage / Wohnhaus / Sonnlichen 13	ME zu je ½: a. Parshina Olga, Meggen; b. Wigger Bruno Alois, Meggen	ME zu je ½: a. Donlagic Kadir, Büren; b. Donlagic-Radulovic Borka, Büren	24. 11. 2009
Büren	2752 (ME $\frac{1}{40}$)	Autoeinstellplatz / Schlierbacherstrasse 12/14/16	ME zu je ½: a. Berisha Nikë, Büren; b. Berisha Lushë, Büren	ME zu je ½: a. Matosevic Ivan, Büren; b. Matosevic Renata, Büren	4. 2. 2020
Egolzwil	1221 (StWE $\frac{124}{1000}$); 3192, 3193 (je ME $\frac{5}{35}$)	4½-Z-W / Moosmatt 9; Autoeinstellplätze (2) / Moosmatt 1–13	ME: a. Thiagarajah Jevith, Sursee, zu $\frac{9}{10}$; b. Sooriyakumar Sinthuja, Glattpark (Opfikon), zu $\frac{1}{10}$	Fortimo Invest AG, St. Gallen	16. 10. 2018

Grundbuch	Grdst.-Nr./Fläche/ Anteil/Wertquote	Grundstückart/Gebäudeart/ Ortsbezeichnung	Name, Wohnort/ Sitz des Erwerbers	Name, Wohnort/ Sitz des Veräusserers	Erwerb durch Veräusserer
Escholzmatt	1040 / 21 a 10 m ²	geschlossener Wald / Weiermoos	Zihlmann Hans Rudolf, Escholzmatt	Felder-Brljak Sabaheta, Escholzmatt	2. 3. 2010
Ettiswil	2121 (StWE ¹⁷⁵ / ₁₀₀₀)	5½-Z-W / Haisihof 11	Gütergemeinschaft: a. Duss Martin, Ettiswil; b. Duss Laura Fulvia, Ettiswil	ME zu je ½: a. Duss Roland, Ettiswil; b. Duss-Emmenegger Anna Louise, Ettiswil	10. 12. 2004
Ettiswil	905 / 7 a 82 m ²	Gebäude, übrige befestigte Flächen, Gartenanlage / Wohnhaus / Baumgartenweg 22	ME zu je ½: a. Schnider Marcel, Ettiswil; b. Schnider Sabrina Irene, Ettiswil	Schnider Sabrina Irene, Ettiswil	21. 11 2017
Flühli	1883 / 3 a 23 m ²	Gebäude, übrige befestigte Flächen, Gartenanlage / Ferienhaus mit Garage / Im Weidli 32	ME zu je ½: a. Haefely-Frey Silvia, Henschiken; b. Haefely Beda Johannes, Henschiken	ME: a. Haefely-Frey Silvia, Henschiken, zu ¼; b. Haefely Beda Johannes, Henschiken, zu ¼; c. Haefely Gregor Milo, Cham, zu ¾	7. 11. 2013
Flühli	4365 (StWE ³⁵ / ₁₀₀₀), 5059 (ME ¹ / ₈₅)	2½-Z-W, Autoeinstellplatz / Rothorn Center 4	ME zu je ½: a. Wismer-Müller Diana Rosa, Mauensee; b. Stocker-Müller Carina Agatha, Rain	Erbengemeinschaft Müller-Troxler Maria Josefa Erben: a. Müller Sebastian Josef, Rickenbach (LU); b. Müller Erwin Wendelin, Rickenbach (LU); c. Müller Urban Martin, Rickenbach (LU)	19. 7. 2021
Grosswangen	4369 (StWE ³¹ / ₁₀₀₀); 4425 (ME ⁵ / ₁₇₂)	3½-Z-W / Ziegelmatte 3a; Autoeinstellplatz / Ziegelmatte 3a/b	Chirico Antonio, Neuenkirch	Lustenberger Immobilien AG, Malters	28. 8. 2014

Gunzwil	449 / 4 a 17 m ²	Gebäude, übrige befestigte Flächen, Gartenanlage / Wohnhaus / Hauptstrasse 14	ME: a. Klein Jörg Wilfried, Gunzwil, zu ⁵⁹ / ₁₀₀ ; b. Gotsch Magdalena, Gunzwil, zu ⁴² / ₁₀₀	Burch Johanna Klara, Zetzwil	26. 9. 2016
Langnau	4050 (StWE ⁹⁹ / ₁₀₀₀), 6014 (ME ¹ / ₂₉)	5½-Z-W, Autoeinstellplatz / Oberdorf 15	H + S Montagen GmbH, Buchs (LU)	4Siedler GmbH, Reiden	29. 9. 2016
Luthern	253 / 14 a 17 m ²	Gebäude, Strasse, Weg, übrige befestigte Flächen, Gartenanlage / Wohnhaus mit Anbau / Härlihaus 1	ME zu je ½: a. Berchtold Urs, Untertunkhofen; b. Goldschmid Yvonne, Rombach	Erbengemeinschaft Schärli-Aregger Johann Erben: a. Schärli Johann Alois, Willisau; b. Lötscher-Schärli Anna Margareta, Nottwil; c. Häffiger-Schärli Marie Agnes, Zell (LU); d. Schärli Guido Anton, Luthern	30. 4. 1962
Luthern	von 975 an 953 / 7 a 50 m ²	Strasse, Weg, Acker, Wiese, Weide / Äntebach	Alois Birrer AG, Hofstatt	Bernet-Birrer Silvia, Ufhusen	28. 3. 2003
Mauensee	8626, 8627 (je StWE ¹⁵⁵ / ₁₀₀₀), 8631–8633 (je ME ¹ / ₅)	3½-Z-W (2), Autoeinstellplätze (3) / Moosblick 3	Küttel Reto, Rothenburg	Plan und Hausdesign GmbH, Cham	13. 2. 2020
Nebikon	2208 (StWE ¹⁷⁴ / ₁₀₀₀), 4103 (ME ¹ / ₈)	4½-Z-W, Autoeinstellplatz / Gässli 6	E&K Bautech GmbH, Nebikon	ME zu je ½: a. Do Carmo Ferreira Dos Santos Alipio, Nebikon; b. Taveira Medeiros Dos Santos Ana Cristina, Nebikon	1. 2. 2013
Neudorf	7095 (StWE ¹⁵⁰ / ₁₀₀₀)	5½-Z-W / Wapfgrund 11	ME zu je ½: a. Niederberger-Schnyder Annelise Monika, Buchrain; b. Niederberger Roland André; Buchrain	ME zu je ½: a. Doser-Zingg Marianne, Neudorf; b. Doser Rudolf Josef, Neudorf	15. 5. 2007

Grundbuch	Grdst.-Nr./Fläche/ Anteil/Wertquote	Grundstückart/Gebäudeart/ Ortsbezeichnung	Name, Wohnort/ Sitz des Erwerbers	Name, Wohnort/ Sitz des Veräusserers	Erwerb durch Veräusserer
Neuenkirch	695 / 3 ha 8 a 13 m ²	Strasse, Weg, Acker, Wiese, Weide, übrige humusierete Flächen / Sitemoos	Wolfsberg Mathias Leo, Neuenkirch	Erbengemeinschaft Lang Johann Erben: a. Lang-Kaufmann Adelheid, Neuenkirch; b. Lang Rita, Bern; c. Lang Sandra, Turin; d. Lang Ruth, Zürich; e. Lang Heidi, Alpnach Dorf; f. Lang Thomas, Neuenkirch	3. 12. 2002
Neuenkirch	536 / 4 ha 97 a 43 m ²	Gebäude, Strasse, Weg, übrige befestigte Flächen, Acker, Wiese, Weide, Fluss, Bach, Kanal / Sitemoos	Lang Tobias Josef, Neuenkirch	Erbengemeinschaft Lang Johann Erben: a. Lang-Kaufmann Adelheid, Neuenkirch; b. Lang Rita, Bern; c. Lang Sandra, Turin; d. Lang Ruth, Zürich; e. Lang Heidi, Alpnach Dorf; f. Lang Thomas, Neuenkirch	3. 12. 2002
Neuenkirch	711 / 68 a 36 m ² ; 2230 / 1 ha 16 a 95 m ² , 2231 / 5 a 97 m ²	Strasse, Weg, Fluss, Bach, Kanal, geschlossener Wald / Lonwald; übrige befestigte Flächen, Acker, Wiese, Weide, Fluss, Bach, Kanal, geschlossener Wald / Tüffewald, Tüffeweid; Strasse, Weg, See/Ausgleichs- becken, Fluss, Bach, Kanal, geschlossener Wald / Froheim, Sitemoos, Tüffeweier	Lang Thomas, Neuenkirch	Erbengemeinschaft Lang Johann Erben: a. Lang-Kaufmann Adelheid, Neuenkirch; b. Lang Rita, Bern; c. Lang Sandra, Turin; d. Lang Ruth, Zürich; e. Lang Heidi, Alpnach Dorf; f. Lang Thomas, Neuenkirch	3. 12. 2002

Neuenkirch	2232 / 7 a 81 m ²	Gebäude, Strasse, Weg, übrige befestigte Flächen / Wohnhaus / Hellbühlstrasse 30	ME zu je ¼: a. Lang Rita, Bern; b. Lang Sandra, Turin; c. Lang Ruth, Zürich; d. Lang Heidi, Alpnach Dorf	Erbengemeinschaft Lang Johann Erben: a. Lang-Kaufmann Adelheid, Neuenkirch; b. Lang Rita, Bern; c. Lang Sandra, Turin; d. Lang Ruth, Zürich; e. Lang Heidi, Alpnach Dorf; f. Lang Thomas, Neuenkirch	3. 12. 2002
Neuenkirch	697 / 2 ha 3 a 43 m ² ; 2229 / 7 a 87 m ²	Gebäude, Strasse, Weg, übrige befestigte Flächen, Acker, Wiese Weide / Scheune, Ökonomiegebäude mit Hobbywerkstatt / Sitenmoos; Gebäude, übrige befestigte Flächen, Acker, Wiese, Weide / Wohnhaus mit Anbau / Sitenmoos 2	Lang Thomas, Neuenkirch	Erbengemeinschaft Lang Johann Erben: a. Lang-Kaufmann Adelheid, Neuenkirch; b. Lang Rita, Bern; c. Lang Sandra, Turin; d. Lang Ruth, Zürich; e. Lang Heidi, Alpnach Dorf; f. Lang Thomas, Neuenkirch	3. 12. 2002
Nottwil	8011 (StWE ¹⁵ / ₁₀₀₀)	1-Z-W / Kleinfeld-Eldorado	Raion AG, Zürich	Lenz Roman, Luzern	22. 3. 2018
Nottwil	8628 (StWE ¹³⁴ / ₁₀₀₀); 8576 (ME ¹ / ₁₀₆)	4½-Z-W / Seeparkstrasse 4; Autoabstellplatz / Seeparkstrasse 1-9	Einfache Gesellschaft: a. Holzer Christiane, Nottwil; b. Holzer Ralf Michael, Nottwil	Erbengemeinschaft Mertl Simone Nicole Erben: a. Mertl Eduard Sebastian, Strengelbach; b. Mertl-Troxler Anna, Strengelbach	2. 7. 2021
Oberkirch	863 / 10 a 15 m ²	Gebäude, Strasse, Weg, Verkehrinsel, übrige befestigte Flächen, Gartenanlage / Wohnhaus / Ahornweg 6	Frischkopf Patricia, Sursee	ME zu je ½: a. Krasnic Danijel, St. Moritz; b. Krasnic Kathrin Andrea, St. Moritz	18. 1. 2019

Grundbuch	Grdst.-Nr./Fläche/ Anteil/Wertquote	Grundstückart/Gebäudeart/ Ortsbezeichnung	Name, Wohnort/ Sitz des Erwerbers	Name, Wohnort/ Sitz des Veräusserers	Erwerb durch Veräusserer
Pfaffnau	35 / 8 a 11 m ²	Gebäude, übrige befestigte Flächen, Gartenanlage / Wohnhaus / Rankweg 6	Käch Konrad Josef, St. Urban	Einfache Gesellschaft: a. Käch Konrad Josef, St. Urban; b. Erbegemeinschaft Käch-Grüter Maria Cäzilia Erben: ba. Käch Konrad Josef, St. Urban; bb. Käch David, Zürich; bc. Käch Esther, Koblenz; bd. Käch Matthias Simon, Winterthur	4. 5. 1992
Pfeffikon	341 / 5 a 25 m ²	Gebäude, übrige befestigte Flächen, Gartenanlage / Wohnhaus mit Garage / Gartenstrasse 8	ME: a. Fehlmann Marc Daniel, Beromünster, zu ½; b. Kaufmann Janine, Beromünster, zu ½	ME zu je ½: a. Nuhi-Berisha Valentina, Menziken; b. Nuhi Ndrece, Menziken	20. 6. 2014
Roggliswil	4078 (StWE ¹²⁵ / ₁₀₀₀); 6073, 6074 (je ME ¹ / ₂₃)	5½-Z-W / Birchmatte 3; Autoeinstellplätze (2) / Birchmatte 3/5	ME zu je ½: a. Scheidegger Raffael, Pfaffnau; b. Häfliger Melanie, Pfaffnau	Birchmatt GmbH, Pfaffnau	2. 5. 2018
Schötz	3608 (StWE ⁵⁹ / ₁₀₀₀); 5590 (ME ¹ / ₆₂)	2½-Z-W / Nebikerstrasse 26; Autoeinstellplatz / Nebikerstrasse 22–26	Waldis Kirsten, Grossdietwil	Nerinvest AG, Murten	8. 4. 2016
Schötz	3614 (StWE ⁵⁹ / ₁₀₀₀); 5592 (ME ¹ / ₆₂)	2½-Z-W / Nebikerstrasse 26; Autoeinstellplatz / Nebikerstrasse 22–26	Djukic Danijel, Altishofen	Nerinvest AG, Murten	8. 4. 2016
Schötz	3595 (StWE ³³⁵ / ₁₀₀₀)	4½-Z-W / Wissenhusen 5	Bucheli Simona, Dagmersellen	Zimmerei Team Egolzwil AG, Egolzwil	7. 11. 2018

Schüpfheim	142 / 2 a 32 m ² ; 146 / 59 m ²	Gartenanlagen (2) / Underdorf	Balmer Wilhelm Anton, Schüpfheim	Erbengemeinschaft Balmer-Enzmann Helena Erben: a. Balmer Luc Antoine Valère, Adliswil; b. Balmer Monique Hélène Marie, Sion; c. Balmer Colette Miriam, Sierre; d. Kunz- Balmer Margaritha Elisabeth, Luzern; e. Balmer Wilhelm Anton, Schüpfheim; f. Roos- Balmer Frieda Verena, Oberkirch; g. Balmer Bruno Joseph, Oberkirch	3. 9. 1996
Sursee	1146 / 10 a 81 m ²	Gebäude, übrige befestigte Flächen, Gartenanlage / Wohnhaus mit Blumenladen / Spitalstrasse 9	Hunkeler Partner Immobilien AG, Schenkon	Koch-Portmann Cornelia Beatrice, Beromünster	20. 6. 1997
Sursee	8226 (StWE ¹²⁸ / ₁₀₀₀)	4½-Z-W / Mühlehofstrasse 27	Schaller Baumanagement AG, Sursee	HABITAS Wohnbaugenossenschaft Region Sursee, Sursee	22. 7. 2016
Sursee	803 / 13 a 6 m ² ; 968 / 11 a 90 m ²	Gebäude, übrige befestigte Flächen, Gartenanlage / Wohnhaus mit Garage / Spitalstrasse 40; Gartenanlage / Frieslirain	FYMKA AG, Büron	Einfache Gesellschaft: a. Hunkeler Karl, Sursee; b. Plattner-Hunkeler Marianne, Binningen; c. Hunkeler Josef, Fribourg	12. 2. 1992
Sursee	1071 / 5 a 69 m ²	Gebäude, übrige befestigte Flächen, Gartenanlage / Wohnhaus mit Garage / Christoph-Schnyder-Strasse 23	Baumli-Schärli Pia, Sursee	Erbengemeinschaft Baumli Erwin Josef Alois Erben: a. Baumli-Schärli Pia, Sursee; b. Baumli Alexa Maria, Sursee	8. 7. 2021

Grundbuch	Grdst.-Nr./Fläche/ Anteil/Wertquote	Grundstückart/Gebäudeart/ Ortsbezeichnung	Name, Wohnort/ Sitz des Erwerbers	Name, Wohnort/ Sitz des Veräusserers	Erwerb durch Veräusserer
Triengen	628 / 3 a 26 m ²	Gebäude, übrige befestigte Flächen, Gartenanlage / Einstellgebäude / Kantonsstrasse 103	Arnold Daniel Josef, Dagmersellen	Schmidlin Anton Josef, Triengen	17. 8. 1978
Wauwil	2233 (StWE ⁴⁹ / ₁₀₀₀); 3180, 3183 (je ME ¹ / ₅₇)	4½-Z-W / Kaltbacherstrasse 2b; Autoeinstellplätze (2) / Kaltbacherstrasse 2a/2b	Reges GmbH, Luzern	MW Real Estate AG, Schenkon	19. 7. 2012
Willisau- Stadt	74 / 2 a 16 m ²	Gebäude, übrige befestigte Flächen / Wohn- und Geschäftshaus / Hauptgasse 6	ME zu je ½: a. Küng Peter, Immensee; b. Bachmann-Küng Doris, Schenkon	ME zu je ½: a. Küng Peter, Immensee; b. Bachmann-Küng Doris, Schenkon; c. Küng- Neuenschwander Esther Frieda, Willisau	28. 5. 1991 9. 10. 1992
Willisau- Stadt	2372 (StWE ¹⁷⁰ / ₁₀₀₀)	4½-Z-W / Grabenweg 2	Küng-Neuenschwander Esther Frieda, Willisau	ME zu je ½: a. Küng-Neuenschwander Esther Frieda, Willisau; b. Küng Peter, Immensee; c. Bachmann-Küng Doris, Schenkon	9. 10. 2007
Willisau- Stadt	2556 (StWE ⁹⁵ / ₁₀₀₀), 4544, 4545 (je ME ³ / ₄₃)	6-Z-W, Autoeinstellplätze (2) / Höchhusmatt 34	Stöckli-Amrein Elsbeth, Willisau	Dolmus AG, Luzern	25. 7. 2018

Andere Kantone

Öffentliches Inventar und Rechnungsruf

Über den Nachlass der am 30. Mai 2021 verstorbenen *von Moos Margariitha Maria Elisabeth*, geboren am 25. Juli 1955, von Luzern, wohnhaft gewesen Schilfweg 19a, 6402 Merlischachen, ist vom Einzelrichter des Bezirks Küssnacht mit Verfügung vom 3. August 2021 die Aufnahme des öffentlichen Inventars gemäss Artikel 580 ff. ZGB und § 42 ff. EGzZGB angeordnet worden.

Es werden die Gläubiger, mit Einschluss der Bürgschaftsgläubiger, und die Schuldner der Erblasserin aufgefordert, ihre Forderungen und Schulden bis 22. September 2021 beim Notariat Küssnacht, Seemattweg 6, 6403 Küssnacht, schriftlich anzumelden. Die Forderungen sind mit Wert Todestag zu berechnen.

Die Gläubiger werden auf die in Artikel 590 ZGB genannten Folgen der Nichtanmeldung aufmerksam gemacht: Die Erben haften weder persönlich noch mit der Erbschaft für Forderungen, welche nicht zur Aufnahme in das Inventar angemeldet werden, soweit sie nicht durch Pfandrechte gedeckt sind.

Die Schuldner und Gläubiger im Besitz von Faustpfändern, welche es unterlassen, eine Eingabe zu machen, können mit Ordnungsbusse bestraft werden.

Alle Personen, die Vermögenswerte der Verstorbenen besitzen oder verwalten (einschliesslich offene oder geschlossene Depots), haben diese dem Notariat Küssnacht, Seemattweg 6, 6403 Küssnacht (Telefon 041 854 02 44), innert der gleichen Frist schriftlich zu melden.

Die Verstorbene war Eigentümerin folgender Liegenschaft: Grundbuch Küssnacht: Liegenschaft Nr. 3537, Plan Nr. 36, Sumpf, Schilfweg 19a; Merlischachen: Gesamtfläche 599 m², Gebäude Assek.-Nr. 3937, Gartenanlage

Küssnacht, 10. August 2021

Notariat Küssnacht, Seemattweg 6, 6403 Küssnacht

Planungs- und Baurecht

Öffentliche Planauflagen

I.

Gemeinde Ebikon: Baugesuch Kaspar-Kopp-Strasse 86, Umbau und Ausbau 5G der bestehenden Mobilfunkanlage

Im Sinn von § 193 des kantonalen Planungs- und Baugesetzes (PBG) wird die öffentliche Auflage des folgenden Baugesuches bekannt gegeben:

Gesuchstellerin: Salt Mobile SA i.V. Swiss infra Services SA, Thurgauerstrasse 136, Zürich (Opfikon).

Grundeigentümerin: Pallottiner-Stiftung St. Klemens, Kaspar-Kopp-Strasse 86, Ebikon.
Bauvorhaben: Umbau und Ausbau 5G der bestehenden Mobilfunkanlage Salt, abgeänderte Eingabe (neues Datenblatt und neuer Einspracheradius).

Ortsbezeichnung: Kaspar-Kopp-Strasse 86.

Grundstücke: Nrn. 120 und 2569, GV-Nr. 679.

Einsprachen sind mit Begründung und Antrag während der gesetzlichen Auflagefrist von 20 Tagen, vom 16. August bis 4. September 2021, einzureichen.

Die Planunterlagen liegen im Gemeindehaus, Riedmattstrasse 14, Ebikon, während der ordentlichen Öffnungszeiten oder auf der Webseite www.ebikon.ch/topics/planung-bau/aufgaben/offentliche-aufgaben zur Einsichtnahme auf.

Mit der öffentlich-rechtlichen Einsprache kann die Verletzung öffentlich-rechtlicher Bestimmungen, mit der privatrechtlichen Einsprache die Verletzung privater Rechte geltend gemacht werden, sie sind als solche zu bezeichnen. Öffentlich-rechtliche und privatrechtliche Einsprachen sind innert der Einsprachefrist schriftlich mit Antrag und dessen Begründung der Gemeinde Ebikon, Planung und Bau, Riedmattstrasse 14, 6031 Ebikon, einzureichen.

Ebikon, 11. August 2021

Gemeinde Ebikon, Planung und Bau

II.

Gemeinde Malters: Baugesuch Hälmere

Die Gemeinde Malters führt gestützt auf § 193 des kantonalen Planungs- und Baugesetzes (PBG) folgende Planaufgabe durch:

Geschäfts-Nr.: 2021-4312.

Gesuchsteller: Werner Wigger, Helmer, Malters.

Bauvorhaben: Um- und Anbau Mutterkuhstall, Neubau Pferdestall.

Zone: Landwirtschaftszone (Lw).

Grundstück: Nr. 1814, Grundbuch Malters.

Ortsbezeichnung: Hälmere.

Koordinaten: 2.658.128/1.210.205.

Die Planunterlagen liegen während der gesetzlichen Frist von 20 Tagen, vom 16. August bis 4. September 2021, auf der Gemeindeverwaltung Malters, Weihermatte 4, im 1. Obergeschoss beim Bauamt, öffentlich zur Einsichtnahme auf. Die wichtigsten Gesuchsunterlagen finden Sie auch auf unserer Homepage www.malters.ch.

Öffentlich-rechtliche und privatrechtliche Einsprachen sind mit einem Antrag und dessen Begründung während der Auflagefrist schriftlich und im Doppel bei der Gemeindeverwaltung Malters zuhanden des Gemeinderates einzureichen. Mit der öffentlich-rechtlichen Einsprache kann die Verletzung öffentlich-rechtlicher Bestimmungen, mit der privatrechtlichen Einsprache die Verletzung privater Rechte geltend gemacht werden (§ 194 PBG).

Malters, 6. August 2021

Bauamt Malters

III.

Gemeinde Meggen: Baugesuch Fridolin-Hofer-Platz

Im Sinn von § 193 des kantonalen Planungs- und Baugesetzes (PBG) wird öffentlich publiziert:

Bauvorhaben: Sanierung und Neugestaltung Fridolin-Hofer-Platz.

Ortsbezeichnung: Fridolin-Hofer-Platz.

Grundstücke: Nrn. 327, 215, 324, 328, 330 und 501, Grundbuch Meggen.

Zonen: Zone für öffentliche Zwecke, Parkzone überlagert mit Landschaftsschutzzone.
Gesuchstellerin und Grundeigentümerin: Einwohnergemeinde Meggen, Am Dorfplatz 3, Meggen.

Planverfasserin: Landformen AG, St. Karlstrasse 76, Luzern.

Pläne und weitere Unterlagen liegen während 20 Tagen, vom 16. August bis 4. September 2021, beim Bauamt Meggen, Am Dorfplatz 3, Meggen, sowie online unter www.meggen.ch zur Einsicht auf.

Allfällige öffentlich-rechtliche oder privatrechtliche Einsprachen sind mit Antrag und Begründung während der Auflagefrist und in dreifacher Ausfertigung beim Gemeinderat Meggen, 6045 Meggen, einzureichen.

Meggen, 10. August 2021

Gemeinderat Meggen

IV.

Gemeinde Vitznau: Baugesuch Teufibalm 1

Bauvorhaben: Energetische Sanierung EFH, Balkonerweiterung, Luft-Wasser-Wärmepumpe (Aussenaufstellung).

Gesuchstellerin und Grundeigentümerin: Infinity Home Services AG, Wilenstrasse 28, Vitznau.

Planverfasserin: Lanowa AG, Oberebersol 63, Hohenrain.

Grundstück: Nr. 611.

Lage: Teufibalm 1.

Gebäude: Nr. 144.

Zone (rechtsgültig): eingeschossige Wohnzone 1 (W1).

Zone (Planaufgabe Ortsplanung): Landwirtschaftszone 1 (Lw1).

Das Baugesuch und die Planunterlagen liegen während der gesetzlichen Frist von 20 Tagen, vom 16. August bis 6. September 2021, auf der Gemeindekanzlei Vitznau zur öffentlichen Einsichtnahme auf.

Öffentlich-rechtliche und privatrechtliche Einsprachen sind mit Begründung und Antrag innert der Auflagefrist schriftlich und im Doppel an den Gemeinderat Vitznau, Dorfplatz 6, 6354 Vitznau, einzureichen.

Vitznau, 10. August 2021

Bauamt Vitznau

V.

Gemeinde Hohenrain: Baugesuch Grüthof 1

Die Gemeinde Hohenrain führt gestützt auf § 193 des kantonalen Planungs- und Baugesetzes (PBG) folgende Planaufgabe durch:

Gesuchsteller: Hubert und Rosy Bucher, Grüthof 1, Hohenrain.

Grundeigentümer: Hubert Bucher, Grüthof 1, Hohenrain.

Bauvorhaben: Projektänderung Ersatzneubau Wohnhaus.

Zone: Landwirtschaftszone (Lw).

Grundstück: Nr. 470, Grundbuch Hohenrain.

Ortsbezeichnung: Grüthof 1, Gemeinde Hohenrain.

Koordinaten: 2.667.780/1.224.890.

Notwendige Bewilligungen: Baubewilligung nach PBG und raumplanungsrechtliche Bewilligung nach RPG.

Das Baugesuch und sämtliche Beilagen liegen während der gesetzlichen Frist von 20 Tagen, vom 14. August bis 2. September 2021, bei der Gemeindeverwaltung Hohenrain innerhalb der ordentlichen Bürozeiten sowie unter www.hohenrain.ch zur öffentlichen Einsichtnahme auf.

Öffentlich-rechtliche und privatrechtliche Einsprachen können innert dieser gesetzlichen Frist schriftlich und im Doppel an den Gemeinderat Hohenrain eingereicht werden. Öffentlich-rechtliche und privatrechtliche Einsprachen sind getrennt einzureichen. Sie haben einen Antrag und dessen Begründung zu enthalten.

Hohenrain, 9. August 2021

Gemeinderat Hohenrain

VI.

Gemeinde Beromünster: Baugesuch Weier 2

Die Gemeinde Beromünster führt gestützt auf § 193 des kantonalen Planungs- und Baugesetzes folgende Planaufgabe durch:

Gesuchsteller: Beat und Fabienne Lustenberger, Kuchischür 3, Neuenkirch.

Grundeigentümerin: Fabienne Lustenberger, Kuchischür 3, Neuenkirch.

Grundstück: Nr. 1360, Grundbuch Neudorf.

Ortsbezeichnung: Weier 2.

Zone: Landwirtschaftszone (Lw).

Bauvorhaben: Abbruch Scheune (Gebäude Nr. 83a), Neubau Remise und Umplatzierung Hühnerhaus.

Die Pläne liegen während der gesetzlichen Frist von 20 Tagen, vom 16. August bis 6. September 2021, bei der Gemeindeverwaltung Beromünster zur Einsichtnahme auf.

Öffentlich-rechtliche und privatrechtliche Einsprachen sind mit Begründung während der Auflagefrist schriftlich und im Doppel beim Gemeinderat Beromünster einzureichen.

Beromünster, 11. August 2021

Gemeinde Beromünster, Bereich Bauen

VII.

Gemeinde Buttisholz: Baugesuch Hetzlige 7

Die Gemeinde Buttisholz führt im Sinn von § 193 des Planungs- und Baugesetzes des Kantons Luzern (PBG) vom 7. März 1989 folgende Planaufgabe durch:

Bauherrschaft: Tobias und Robert Peterhans, Hetzlige 2, Buttisholz.

Bauvorhaben: Umbau Terrasse.

Grundeigentümer: Tobias und Robert Peterhans, Hetzlige 2, Buttisholz.

Planverfasserin: BBZN Hohenrain, Walthert Lukas, Sennweidstrasse 35, Hohenrain.

Grundstück: Nr. 815.

Lage: Hetzlige 7.

Zonen: Landwirtschaftszone, Landschaftsschutzzone.

Die Planunterlagen liegen vom 16. August bis 6. September 2021 bei der Gemeindeverwaltung Buttisholz und auf der Website www.buttisholz.ch öffentlich zur Einsichtnahme auf.

Allfällige Einsprachen sind innert der Auflagefrist schriftlich und begründet an den Gemeinderat Buttisholz zu richten. Einspracheberechtigt sind insbesondere Personen, die ein schutzwürdiges Interesse nachweisen. Einsprachen können aufgrund der aktuellen Situation vorübergehend auch per E-Mail (gemeinde@buttisholz.ch) eingereicht werden.

Buttisholz, 10. August 2021

Gemeinderat Buttisholz

VIII.

Gemeinde Grosswangen: Teilrevision der Ortsplanung

Im Sinn von § 61 des kantonalen Planungs- und Baugesetzes (PBG) wird die Teilrevision der Ortsplanung Grosswangen (Erweiterung der Arbeitszone Schutzmatte) vom 16. August bis 14. September 2021 bei der Gemeindeverwaltung Grosswangen, Dorfstrasse 6d, 6022 Grosswangen, öffentlich aufgelegt. Die Unterlagen können ebenfalls auf der kommunalen Webseite (www.grosswangen.ch) eingesehen werden und haben orientierenden Charakter.

Die Eckpunkte der Zonenplanänderung sind im Gelände markiert, soweit sie nicht mit Parzellengrenzen oder anderen vor Ort erkennbaren Strukturen übereinstimmen.

Öffentlich-rechtliche und privatrechtliche Einsprachen gegen die Teilrevision der Ortsplanung sind bis spätestens am 14. September 2021 (Poststempel) schriftlich und im Doppel beim Gemeinderat Grosswangen, Dorfstrasse 6d, 6022 Grosswangen, einzureichen. Die Einsprache muss einen Antrag und dessen Begründung enthalten. Bezüglich Einsprachelegitimation wird auf § 207 PBG verwiesen.

Grosswangen, im August 2021

Gemeinderat Grosswangen

IX.

Gemeinde Hildisrieden: Baugesuch Holzmatt 1

Die Gemeinde Hildisrieden führt gestützt auf § 193 des kantonalen Planungs- und Baugesetzes folgende Planaufgabe durch:

Bauherrschaft: Markus und Simona Käppeli, Holzmatt 1, Hildisrieden.

Planverfasserin: EOK Architekten, Stadtstrasse 43, Sempach.

Bauvorhaben: Ersatzneubau Wohnhaus.

Grundstück: Nr. 223, Grundbuch Hildisrieden.

Lage: Holzmatt 1, Grundbuch Hildisrieden.

Zone: Landwirtschaftszone (Lw).

Notwendige Bewilligung: Bauen ausserhalb Bauzone.

Die Planunterlagen liegen während 20 Tagen, vom 16. August bis 6. September 2021, bei der Gemeindekanzlei Hildisrieden zur Einsichtnahme auf.

Allfällige Einsprachen sind innert der Auflagefrist schriftlich begründet an den Gemeinderat Hildisrieden zu richten. Einspracheberechtigt sind insbesondere Personen, die ein schutzwürdiges Interesse nachweisen.

Hildisrieden, 10. August 2021

Gemeinderat Hildisrieden

X.

Gemeinde Mauensee: Baugesuch Sonnmatt

Die Gemeinde Mauensee führt gestützt auf § 193 des kantonalen Planungs- und Baugesetzes (PBG) folgende Planaufgabe durch:

Gemeinde: Mauensee.

Gesuchsteller: Anton und Vreni Bättig, Sonnmatt, Wauwil.

Grundstück: Anton Bättig, Sonnmatt, Wauwil.

Bauvorhaben: Neubau Pergola mit rotierbaren Lamellen und Rundumverglasung.

Ortsbezeichnung: Sonnmatt.

Grundstück: Nr. 118, Grundbuch Mauensee.

Auflagefrist: 20 Tage.

Die Planunterlagen liegen während der gesetzlichen Auflagefrist von Samstag, 14. August, bis Freitag, 3. September 2021, auf der Gemeindeverwaltung Mauensee während der ordentlichen Schalteröffnungszeiten zur Einsicht auf.

Allfällige Einsprachen sind innert der genannten Frist schriftlich und begründet im Doppel beim Gemeinderat Mauensee einzureichen. Einspracheberechtigt sind insbesondere Personen, die ein schutzwürdiges Interesse nachweisen.

Mauensee, 14. August 2021

Gemeinderat Mauensee

XI.

Gemeinde Ruswil: Baugesuch Charegstell, Sigigen

Die Gemeinde Ruswil führt gestützt auf § 193 des kantonalen Planungs- und Baugesetzes (PBG) folgende Planaufgabe durch:

Gesuchsteller: Beat Schmidli-Blättler, Charegstell, Sigigen.

Bauvorhaben: Abbruch Schopf, Neubau Remise.

Zone: Landwirtschaftszone (Lw).

Grundstück: Nr. 1398, Grundbuch Ruswil.

Ortsbezeichnung: Charegstell, Sigigen.

Auflagefrist: vom 14. August bis 2. September 2021.

Schutzbereiche: keine.

Notwendige Bewilligungen: Baubewilligung nach kantonalem Planungs- und Baugesetz (PBG), Bewilligung nach Raumplanungsgesetz (RPG).

Das Baugesuch liegt während der gesetzlichen Frist von 20 Tagen bei der Gemeindeverwaltung Ruswil zur Einsicht auf und ist im Internet unter folgendem Link einsehbar: <https://ruswil.ch/aktuelles-veranstaltungen/aktuelles/baugesuche/>.

Öffentlich-rechtliche und privatrechtliche Einsprachen sind mit einem Antrag und dessen Begründung während der Auflagefrist schriftlich und im Doppel bei der Gemeinde Ruswil zuhanden des Gemeinderates einzureichen. Mit der öffentlich-rechtlichen Einsprache kann die Verletzung öffentlich-rechtlicher Bestimmungen, mit der privatrechtlichen Einsprache die Verletzung privater Rechte geltend gemacht werden (§ 194 PBG).

Bei leichtfertigen oder trölerischen Einsprachen können die verursachten amtlichen Kosten sowie die weiteren Verfahrenskosten (§ 212 Abs. 2 PBG) dem Einsprecher auferlegt werden.

Ruswil, 9. August 2021

Gemeinde Ruswil

XII.

Gemeinde Schenkon: Baugesuch Jooseli

Im Sinn von § 193 des kantonalen Planungs- und Baugesetzes wird publiziert:

Objekt: Ersatzaufbau Scheune und Erneuerung Remisendach.

Parzellen: Nrn. 313 und 280, Jooseli, Grundbuch Schenkon.

Zone: Landwirtschaftszone (Lw).

Bauherrschaft und Grundeigentümer: Stefan Bremgartner, Seematte 1, Schenkon.

Planverfasserin: Architektur und Bau, LBG Sursee, Grenzstrasse 3b, Schenkon.

Einsprachefrist: vom 16. August bis 6. September 2021.

Die Planunterlagen liegen auf der Gemeindekanzlei Schenkon während der ordentlichen Bürozeiten zur Einsichtnahme auf.

Öffentlich-rechtliche und privatrechtliche Einsprachen sind innert der Einsprachefrist schriftlich mit Antrag und dessen Begründung dem Gemeinderat Schenkon einzureichen.

Schenkon, 9. August 2021

Gemeinderat Schenkon

XIII.

Gemeinde Altbüren: Baugesuch Riken

Im Sinn von § 193 des kantonalen Planungs- und Baugesetzes wird öffentlich aufgelegt:
Grundstück: Nr. 433, Grundbuch Altbüren.

Bauobjekt: Neubau Naturteichanlage.

Bauherrschaft, Grundeigentümer und Projektverfasser: Guido Muri, Riken 3, Altbüren.

Zone: Landwirtschaftszone (Lw).

Die Plan- und Gesuchsunterlagen liegen während 20 Tagen, vom 16. August bis 6. September 2021, in der Gemeindekanzlei Altbüren zur Einsichtnahme auf.

Öffentlich-rechtliche und privatrechtliche Einsprachen sind mit Begründung und Antrag während der Auflagefrist schriftlich und im Doppel beim Gemeinderat Altbüren einzureichen. Mit der öffentlich-rechtlichen Einsprache kann die Verletzung öffentlich-rechtlicher Bestimmungen, mit der privatrechtlichen Einsprache die Verletzung privater Rechte geltend gemacht werden.

Altbüren, 10. August 2021

Gemeinderat Altbüren

XIV.

Gemeinde Reiden: Baugesuch Unterdorf, Reiden

Im Sinn von § 193 des kantonalen Planungs- und Baugesetzes (PBG) wird öffentlich publiziert:

Gesuchsteller und Grundeigentümer: Andreas Bühlmann, Oberdorfstrasse 35, Reiden.

Bauvorhaben: Raumplanungsrechtliche Nutzungsänderung des Schopfes zur Abparzellierung vom Landwirtschaftsbetrieb.

Grundstück: Nr. 61, Unterdorf, Grundbuch Reiden.

Zone: Landwirtschaftszone (Lw).

Das Baugesuch und die Pläne sind vom 17. August bis 6. September 2021 auf der Webseite der Gemeinde Reiden (www.reiden.ch > Verwaltung > Amtsmitteilungen) aufgeschaltet. Zudem können die Baugesuchsunterlagen in begründeten Fällen nach Vereinbarung eines Termins bei der Gemeinde Reiden, Bereich Bau und Infrastruktur, Grossmatte 1, eingesehen werden. Kontakt: E-Mail bauverwaltung@reiden.ch oder Telefon 062 749 00 78.

Öffentlich-rechtliche und privatrechtliche Einsprachen sind während der Auflagefrist schriftlich, mit Antrag und Begründung, im Doppel an die Gemeinde Reiden, Bereich Bau und Infrastruktur, Grossmatte 1, Postfach 263, 6260 Reiden, zu richten.

Reiden, 11. August 2021

Gemeinde Reiden, Bau und Infrastruktur

XV.

Stadt Willisau: Baugesuch Mittler-Scheimatt 1

Die Stadt Willisau legt gestützt auf § 193 des kantonalen Planungs- und Baugesetzes folgendes Baugesuch öffentlich auf:

Gesuchsteller: Thomas und Monika Kurmann-Emmenegger, Mittler-Scheimatt 1, Rohrmatt.

Bauvorhaben: Ersatzneubau Schweinestall mit Umnutzung alter Schweinestall sowie Umbau Milchviehstall und Anbau Kälberstall, Abbruch Gebäude Nr. 140c.

Ortsbezeichnung: Mittler-Scheimatt 1.

Grundstück: Nr. 741, Grundbuch Willisau-Land.

Zone: Landwirtschaftszone (Lw).

Landschaftsschutzzone: nein.

Auflagefrist: vom 16. August bis 6. September 2021.

Das Baugesuch mit den dazugehörigen Unterlagen liegt während der Auflagefrist auf dem Bauamt Willisau zur Einsichtnahme auf. Die Unterlagen sind auch auf der Website der Stadt Willisau (www.willisau.ch > Baugesuche) einsehbar.

Öffentlich-rechtliche und privatrechtliche Einsprachen sind mit einem Antrag und dessen Begründung während der Auflagefrist schriftlich und im Doppel an den Stadtrat Willisau, Zehntenplatz 1, 6130 Willisau, zu richten.

Willisau, 9. August 2021

Stadtrat Willisau

XVI.

Gemeinde Escholzmatt-Marbach: Ortsplanungsrevision

Im Sinn der §§ 6 und 61 des kantonalen Planungs- und Baugesetzes (PBG) werden die Unterlagen zur Teilrevision Rückzonung in der Ortsplanung der Gemeinde Escholzmatt-Marbach öffentlich aufgelegt. Die Publikation der Planaufgabe mit einem Kurzbericht wird allen Haushaltungen der Gemeinde und den auswärtigen Grundeigentümern zugestellt.

Gegenstand der Teilrevision sind folgende Planungsunterlagen, gegen welche Einsprache erhoben werden kann:

- Zonenplan Siedlung, Änderung Escholzmatt Dorf, 1:2000, vom 30. Juni 2021,
- Zonenplan Siedlung, Änderung Marbach Dorf, 1:2000, vom 30. Juni 2021,
- Zonenplan Siedlung, Änderung Wiggen, 1:1000, vom 30. Juni 2021,
- Zonenplan Siedlung, Änderung Marbachegg, 1:2000, vom 30. Juni 2021,
- Bau- und Zonenreglement, Anhang B, Änderung.

Orientierend liegen folgende Unterlagen auf:

- Planungsbericht nach Artikel 47 RPV, Teilrevision Rückzonungen, vom 30. Juni 2021,
- Zonenplan Siedlung nach Änderung Escholzmatt Dorf 1:2000,
- Zonenplan Siedlung nach Änderung Marbach Dorf 1:2000,
- Zonenplan Siedlung nach Änderung Wiggen 1:1000,
- Zonenplan Siedlung nach Änderung Marbachegg 1:2000,
- Bau-, Umwelt- und Wirtschaftsdepartement Kanton Luzern, Stellungnahme vom 11. Dezember 2019, Beurteilung der potenziellen Rückzonungsflächen,
- Bau-, Umwelt- und Wirtschaftsdepartement Kanton Luzern, Vorprüfungsbericht vom 29. April 2021.

Die Teilrevision der Nutzungsplanung liegt während 30 Tagen, vom 16. August bis 15. September 2021, öffentlich auf. Die Planungsunterlagen sind im Internet unter www.escholzmatt-marbach.ch öffentlich einsehbar. Verbindlich sind die bei der Gemeindeverwaltung Escholzmatt-Marbach aufliegenden Originalpläne.

Allfällige Einsprachen gegen die Teilrevision der Nutzungsplanung sind innert der Auflagefrist mit einem Antrag und dessen Begründung schriftlich beim Gemeinderat Escholzmatt-Marbach, Hauptstrasse 95, Postfach 178, 6182 Escholzmatt, einzureichen. Die Einsprachelegitimation richtet sich nach § 207 PBG.

Neue Nutzungspläne und neue Bau- und Nutzungsvorschriften gelten ab dem Zeitpunkt der öffentlichen Auflage als Planungszone (§ 85 Abs. 2 PBG). Die öffentliche Auflage bewirkt damit eine sogenannte negative Vorwirkung, also die Anwendung von künftigem, noch nicht in Kraft stehendem Recht auf einen gegenwärtigen Sachverhalt.

Escholzmatt, 21. Juli 2021

Gemeinderat Escholzmatt-Marbach

XVII.

Gemeinde Escholzmatt-Marbach: Baugesuch Horbesite, Marbach

Die Gemeinde Escholzmatt-Marbach legt gestützt auf § 193 des Planungs- und Baugesetzes des Kantons Luzern (PBG) folgendes Baugesuch öffentlich auf:

Gesuchsteller: Bernhard Fankhauser, Grosshorben 103, Eggiwil.

Grundeigentümer: Bernhard Fankhauser, Grosshorben 103, Eggiwil; Michael Fankhauser, Grosshorben 103, Eggiwil.

Bauvorhaben: Erstellung Bewirtschaftungsweg.

Grundstück: Nr. 851, Grundbuch Marbach.

Ortsbezeichnung/Strasse: Horbesite, Marbach.

Zonen: Landwirtschaftszone, Überlagert Wildruhezone.

Auflagefrist: vom 16. August bis 6. September 2021.

Das Baugesuch mit den dazugehörigen Unterlagen liegt während der Auflagefrist auf der Gemeindeverwaltung Escholzmatt-Marbach zur Einsichtnahme öffentlich auf. Das Baugesuchsformular mit den Beilagen ist gemäss § 58 der Planungs- und Bauverordnung, soweit vorgeschrieben, im Internet unter www.escholzmatt-marbach.ch aufgeschaltet.

Öffentlich-rechtliche und privatrechtliche Einsprachen sind gestützt auf § 194 des Planungs- und Baugesetzes des Kantons Luzern (PBG) mit einem Antrag und dessen Begründung während der Auflagefrist schriftlich und im Doppel beim Gemeinderat Escholzmatt-Marbach einzureichen.

Escholzmatt, 10. August 2021

Gemeindeverwaltung Escholzmatt-Marbach

XVIII.

Gemeinde Flühli: Baugesuch Schintmoos 1

Die Gemeinde Flühli führt gestützt auf § 193 des kantonalen Planungs- und Baugesetzes (PBG) folgende Planaufgabe durch:

Gesuchsteller: Roland Schnider, Schintmoos 1, Flühli.

Bauvorhaben: Ersatzaufbau Rindviehstall und Anbau Remise mit Solaranlage.

Zone: Landwirtschaftszone (Lw).

Grundstück: Nr. 275.

Ortsbezeichnung: Schintmoos 1, Flühli.

Das Baugesuch und sämtliche Beilagen liegen während der gesetzlichen Frist von 30 Tagen, vom 16. August bis 14. September 2021, auf der Gemeinde Flühli innerhalb der ordentlichen Bürozeiten sowie im Internet unter www.fluehli.ch zur öffentlichen Einsicht auf.

Öffentlich-rechtliche und privatrechtliche Einsprachen können innert dieser gesetzlichen Frist schriftlich und im Doppel an den Gemeinderat Flühli eingereicht werden. Öffentlich-rechtliche und privatrechtliche Einsprachen sind getrennt einzureichen. Sie haben einen Antrag und dessen Begründung zu enthalten.

Flühli, 9. August 2021

Gemeinderat Flühli

XIX.

Gemeinde Romoos: Baugesuch Hinder Ilmisberg

Der Gemeinderat Romoos legt gestützt auf § 193 des kantonalen Planungs- und Baugesetzes folgendes Baugesuch öffentlich auf:

Gesuchsteller und Grundeigentümer: Philipp Schwarzentruher, Hinder Ilmisberg, Romoos.

Ortsbezeichnung: Hinder Ilmisberg.

Grundstück: Nr. 264, Grundbuch Romoos.

Zone: Landwirtschaftszone.

Schutzzone: Landschaftsschutzzone.

Bauvorhaben: Ersatzneubau Zweifamilienhaus.

Auflagefrist: vom 16. August bis 6. September 2021.

Die Gesuchsunterlagen liegen während der gesetzlichen Frist von 20 Tagen auf der Gemeindekanzlei Romoos zur Einsicht auf.

Öffentlich-rechtliche und zivilrechtliche Einsprachen sind während der Auflagefrist schriftlich und begründet im Doppel beim Gemeinderat Romoos einzureichen.

Romoos, 6. August 2021

Gemeinderat Romoos

XX.

Gemeinde Werthenstein: Baugesuch Neubau Anschlussleitung ARA Ruswil an Blindei

Der Gemeinderat Werthenstein führt gestützt auf § 193 des kantonalen Planungs- und Baugesetzes folgende Planaufgaben durch:

Gesuchstellerin: Gemeinde Ruswil, Bau/Infrastruktur, Schwerzistrasse 7, Ruswil.

Bauvorhaben: Neubau Anschlussleitung ARA Ruswil an Blindei (Los 3), mit teilweise Ersatz und Neubau Werkleitungen.

Grundstücke: Nrn. 425 und 1, Grundbuch Werthenstein; Nrn. 225, 218, 221, 1092, 1093, 179, 222, 223 und 630, Grundbuch Wolhusen; Nrn. 945, 942, 1577 und 941, Grundbuch Ruswil.

Zone: Grünzone.

Die Pläne liegen während 20 Tagen, vom 16. August bis 6. September 2021, beim Regionalen Bauamt Wolhusen, Menznauerstrasse 13, Wolhusen, öffentlich auf.

Allfällige Einsprachen sind innert der Auflagefrist schriftlich und begründet beim Gemeinderat Werthenstein, Marktweg 2, 6110 Wolhusen-Markt, einzureichen.

Wolhusen, 11. August 2021

Gemeinderat Werthenstein

Öffentliche Beschaffungen

Ausschreibung von Bauarbeiten

1. Auftraggeber
 - 1.1 Offizieller Name und Adresse des Auftraggebers:
Bedarfsstelle/Vergabestelle: *Einwohnergemeinde Sursee*.
Beschaffungsstelle/Organisator: Einwohnergemeinde Sursee, zuhänden Hans Schmid, Centralstrasse 9, 6210 Sursee, Telefon 041 926 91 40, E-Mail hans.schmid@stadtsursee.ch.
 - 1.2 Angebote sind an folgende Adresse zu schicken: Adresse gemäss Kapitel 1.1.
 - 1.4 Frist für die Einreichung des Angebots: 28. September 2021, 16.00 Uhr.
 - 1.5 Datum der Offertöffnung: 30. September 2021, Sursee Stadtverwaltung, nicht öffentlich.
Bemerkungen: coronabedingt: Offertöffnung nicht öffentlich. Das Offertöffnungsprotokoll wird allen anbietenden Firmen zugesandt.
 - 1.6 Art des Auftraggebers: Gemeinde/Stadt.
 - 1.7 Verfahrensart: offenes Verfahren.
 - 1.8 Auftragsart: Bauauftrag.
 - 1.9 Staatsvertragsbereich: ja.
2. Beschaffungsobjekt
 - 2.1 Art des Bauauftrages: Ausführung.
 - 2.2 Projekttitel der Beschaffung: *Sekundarschule, Zirkusplatz, Sursee (Neubau)*.
 - 2.4 Aufteilung in mehrere Beschaffungen? ja.
Angebote sind möglich für: eine Beschaffung.
 - Beschaffungs-Nr. 1:
CPV: 45000000 – Bauarbeiten.
Baukostenplannummer (BKP-Nr.):
211 – Baumeisterarbeiten,
2110 – Baustelleneinrichtung,
2113 – Baumeisteraushub,
2115 – Beton- und Stahlbetonarbeiten,
2116 – Maurerarbeiten,
2122 – Elemente aus Beton.
Kurze Beschreibung: 21100 Baumeisterarbeiten (Hochbau).
Laufzeit des Vertrages, der Rahmenvereinbarung oder des dynamischen Beschaffungssystems: Beginn: 1. Januar 2022, Ende: 31. Dezember 2024.
Dieser Auftrag kann verlängert werden: nein.
Optionen: nein.
Zuschlagskriterien: aufgrund der in den Unterlagen genannten Kriterien.

- Beschaffungs-Nr. 2:
CPV: 45262100 – Gerüstarbeiten.
Baukostenplannummer (BKP-Nr.): 2111 – Gerüste.
Kurze Beschreibung: 21100 Gerüstungen (Fassaden- und Flächengerüste).
Laufzeit des Vertrages, der Rahmenvereinbarung oder des dynamischen Beschaffungssystems: Beginn: 1. Januar 2022, Ende: 31. Dezember 2024.
Dieser Auftrag kann verlängert werden: nein.
Optionen: nein.
Zuschlagskriterien: aufgrund der in den Unterlagen genannten Kriterien.
- Beschaffungs-Nr. 3:
CPV: 45223820 – Fertigbauelemente und -teile.
Baukostenplannummer (BKP-Nr.): 2122 – Elemente aus Beton.
Kurze Beschreibung: 21220 Elemente in Beton (Fassadenelemente).
Laufzeit des Vertrages, der Rahmenvereinbarung oder des dynamischen Beschaffungssystems: Beginn: 1. Januar 2022, Ende: 31. Dezember 2024.
Dieser Auftrag kann verlängert werden: nein.
Optionen: nein.
Zuschlagskriterien: aufgrund der in den Unterlagen genannten Kriterien.
- Beschaffungs-Nr. 4:
CPV: 45223500 – Stahlbetonkonstruktionen.
Baukostenplannummer (BKP-Nr.): 2132 – Stahlkonstruktionen.
Kurze Beschreibung: 21320 Montagebau in Stahl (Stahlkonstruktionen).
Laufzeit des Vertrages, der Rahmenvereinbarung oder des dynamischen Beschaffungssystems: Beginn: 1. Januar 2022, Ende: 31. Dezember 2024.
Dieser Auftrag kann verlängert werden: nein.
Optionen: nein.
Zuschlagskriterien: aufgrund der in den Unterlagen genannten Kriterien.
- Beschaffungs-Nr. 5:
CPV: 45311000 – Installation von Elektroanlagen.
Baukostenplannummer (BKP-Nr.): 23 – Elektroanlagen.
Kurze Beschreibung: 23000 Elektroanlagen.
Laufzeit des Vertrages, der Rahmenvereinbarung oder des dynamischen Beschaffungssystems: Beginn: 1. Januar 2022, Ende: 31. Dezember 2024.
Dieser Auftrag kann verlängert werden: nein.
Optionen: nein.
Zuschlagskriterien: aufgrund der in den Unterlagen genannten Kriterien.
- Beschaffungs-Nr. 6:
CPV: 45331000 – Installation von Heizungs-, Lüftungs- und Klimaanlage.
Baukostenplannummer (BKP-Nr.): 24 – HLK-Anlagen, Gebäudeautomation.
Kurze Beschreibung: 24000 Heizungs-Kälteanlagen.
Laufzeit des Vertrages, der Rahmenvereinbarung oder des dynamischen Beschaffungssystems: Beginn: 1. Januar 2022, Ende: 31. Dezember 2024.
Dieser Auftrag kann verlängert werden: nein.
Optionen: nein.
Zuschlagskriterien: aufgrund der in den Unterlagen genannten Kriterien.

- Beschaffungs-Nr. 7:
CPV: 45331200 – Installation von Lüftungs- und Klimaanlage.
Baukostenplannummer (BKP-Nr.): 244 – Lufttechnische Anlagen.
Kurze Beschreibung: 24400 Lüftungsanlagen.
Laufzeit des Vertrages, der Rahmenvereinbarung oder des dynamischen Beschaffungssystems: Beginn: 1. Januar 2022, Ende: 31. Dezember 2024.
Dieser Auftrag kann verlängert werden: nein.
Optionen: nein.
Zuschlagskriterien: aufgrund der in den Unterlagen genannten Kriterien.
 - Beschaffungs-Nr. 8:
CPV: 45332400 – Installation von Sanitäreinrichtungen.
Baukostenplannummer (BKP-Nr.): 25 – Sanitäranlagen.
Kurze Beschreibung: 25000 Sanitäranlagen.
Laufzeit des Vertrages, der Rahmenvereinbarung oder des dynamischen Beschaffungssystems: Beginn: 1. Januar 2022, Ende: 31. Dezember 2024.
Dieser Auftrag kann verlängert werden: nein.
Optionen: nein.
Zuschlagskriterien: aufgrund der in den Unterlagen genannten Kriterien.
 - Beschaffungs-Nr. 10:
CPV: 45400000 – Baufertigstellung.
Kurze Beschreibung: 38000 Einrichtung Turnhallen (feste und bewegliche Einrichtungen).
Laufzeit des Vertrages, der Rahmenvereinbarung oder des dynamischen Beschaffungssystems: Beginn: 1. Januar 2022, Ende: 31. Dezember 2024.
Dieser Auftrag kann verlängert werden: nein.
Optionen: nein.
Zuschlagskriterien: aufgrund der in den Unterlagen genannten Kriterien.
- 2.5 Gemeinschaftsvokabular: CPV:
45000000 – Bauarbeiten,
45262100 – Gerüstarbeiten,
45223820 – Fertigbauelemente und -teile,
45223500 – Stahlbetonkonstruktionen,
45311000 – Installation von Elektroanlagen,
45331000 – Installation von Heizungs-, Lüftungs- und Klimaanlage,
45331200 – Installation von Lüftungs- und Klimaanlage,
45332400 – Installation von Sanitäreinrichtungen,
45400000 – Baufertigstellung.
- 2.6 Gegenstand und Umfang des Auftrages: Baumeisterarbeiten, Gerüstungen, Montagebau in Beton (Fassaden), Montagebau in Stahl (Konstruktionen), Haustechnikanlagen (Elektro, HLK-Anlagen, Sanitäre Anlagen) Aufzüge, Einrichtung Turnhallen.
- 2.7 Ort der Ausführung: Zirkusplatz, Sursee.
- 2.11 Werden Varianten zugelassen? nein.
- 2.12 Werden Teilangebote zugelassen? nein.

3. Bedingungen
- 3.7 Eignungskriterien: aufgrund der in den Unterlagen genannten Kriterien.
- 3.8 Geforderte Nachweise: aufgrund der in den Unterlagen geforderten Nachweise.
- 3.9 Bedingungen für den Erhalt der Ausschreibungsunterlagen/Kosten: keine.
- 3.10 Sprachen:
 - Sprache für Angebote: Deutsch.
 - Sprache des Verfahrens: Deutsch.
- 3.11 Gültigkeit des Angebots: sechs Monate ab Schlusstermin für den Eingang der Angebote.
- 3.12 Bezugsquelle für Ausschreibungsunterlagen: unter www.simap.ch.
Sprache der Ausschreibungsunterlagen: Deutsch.
- 3.13 Durchführung eines Dialogs: nein.
4. Andere Informationen
- 4.8 Rechtsmittelbelehrung: Gegen diese Ausschreibung kann innert zehn Tagen seit Publikation beim Kantonsgericht Luzern, 4. Abteilung, Obergrundstrasse 46, Postfach 3569, 6002 Luzern, Beschwerde eingereicht werden. Die Beschwerde hat einen Antrag und dessen Begründung zu enthalten und ist im Doppel einzureichen. Die angefochtene Ausschreibung und die vorhandenen Beweismittel sind beizulegen.

Sursee, 10. August 2021

Einwohnergemeinde Sursee

Ausschreibung von Lieferungen und Dienstleistungen

1. Auftraggeber
- 1.1 Offizieller Name und Adresse des Auftraggebers:
Bedarfsstelle/Vergabestelle: *Gemeindeverband ICT*, Rüeggisingerstrasse 29, 6020 Emmenbrücke.
Beschaffungsstelle/Organisator: APP Unternehmensberatung AG, Monbijoustrasse 10, 3011 Bern, E-Mail wto@app.ch.
- 1.2 Angebote sind an folgende Adresse zu schicken: APP Unternehmensberatung AG, Ausschreibung Backupinfrastruktur GICT, Monbijoustrasse 10, 3011 Bern, E-Mail wto@app.ch.
- 1.3 Gewünschter Termin für schriftliche Fragen: 13. September 2021.
- 1.4 Frist für die Einreichung des Angebots: 27. September 2021.
- 1.5 Datum der Offertöffnung: 30. September 2021, Bern.
- 1.6 Art des Auftraggebers: andere Träger kommunaler Aufgaben.
- 1.7 Verfahrensart: offenes Verfahren.
- 1.8 Auftragsart: Lieferauftrag.
- 1.9 Staatsvertragsbereich: ja.

2. Beschaffungsobjekt
 - 2.1 Art des Lieferauftrages: Kauf.
 - 2.2 Projekttitel der Beschaffung: *Backupinfrastruktur GICT*.
 - 2.4 Aufteilung in Lose? nein.
 - 2.5 Gemeinschaftsvokabular: CPV:
30234000 – Speichermedien.
 - 2.6 Gegenstand und Umfang des Auftrages:
 - GL01: Initiale Bereitstellung der Backupinfrastruktur.
 - GL02: Lifecyclemanagement und ITIL Services für die Backupinfrastruktur für fünf Jahre.
Siehe Pflichtenheft Kapitel 4.1 und 4.2.
 - 2.7 Ort der Lieferung: Standorte des GICT in Emmenbrücke und Kriens.
 - 2.8 Laufzeit des Vertrages, der Rahmenvereinbarung oder des dynamischen Beschaffungssystems: Beginn: 1. Dezember 2021, Ende: 31. Januar 2027.
Dieser Auftrag kann verlängert werden: ja.
Beschreibung der Verlängerungen: Lifecyclemanagement und ITIL Services für die Backupinfrastruktur für zusätzliche drei Jahre (1. Februar 2027 bis 31. Januar 2030).
Siehe Pflichtenheft Kapitel 4.1 bis 4.3.
 - 2.9 Optionen: ja.
Beschreibung der Optionen:
 - OP01: Lifecyclemanagement und ITIL Services für die Backupinfrastruktur für zusätzliche drei Jahre.
 - OP02: Zusätzliche Speichereinheiten.
 - OP03: Zusätzliche Support- und technische Unterstützungsleistungen.
Siehe Pflichtenheft Kapitel 4.3 bis 4.5.
 - 2.10 Zuschlagskriterien:
 - Erfahrungen und Referenzen: Gewichtung 10 Prozent.
 - Support und Qualität: Gewichtung 30 Prozent.
 - Preis: Gewichtung 60 Prozent.
 - 2.11 Werden Varianten zugelassen? nein.
 - 2.12 Werden Teilangebote zugelassen? nein.
 - 2.13 Liefertermin: Beginn 1. Dezember 2021 und Ende 31. Januar 2022.
Bemerkungen: Für die initiale Bereitstellung der Backupinfrastruktur gemäss Pflichtenheft Kapitel 4.1 ist der Zeitraum vom 1. Dezember 2021 bis 31. Januar 2022 vorgesehen.
3. Bedingungen
 - 3.2 Kauttionen/Sicherheiten: keine.
 - 3.3 Zahlungsbedingungen: 30 Tage nach Erhalt der Rechnung, netto in Fr., zuzüglich MwSt., Rechnungen dürfen erst ab 1. Januar 2022 gestellt werden.
 - 3.4 Einzubeziehende Kosten: Alle Preisangaben sind in Schweizer Franken (Fr.) und exklusive MwSt. auszuweisen. Der Preis exklusive MwSt. beinhaltet insbesondere Versicherung, Spesen, Sozialabgaben usw.
 - 3.5 Bietergemeinschaft: nicht zugelassen.
 - 3.6 Subunternehmer: sind zugelassen. Zieht die Anbieterin zur Leistungserfüllung Subunternehmerinnen bei, übernimmt sie die Gesamtverantwortung. Sie führt alle beteiligten Subunternehmerinnen mit den ihnen zugewiesenen Rollen auf.

- 3.7 Eignungskriterien: aufgrund der in den Unterlagen genannten Kriterien.
- 3.8 Geforderte Nachweise: aufgrund der in den Unterlagen geforderten Nachweise.
- 3.9 Bedingungen für den Erhalt der Ausschreibungsunterlagen/ Kosten: keine.
- 3.10 Sprachen:
 - Sprache für Angebote: Deutsch.
 - Sprache des Verfahrens: Deutsch.
- 3.11 Gültigkeit des Angebots: 180 Tage ab Schlusstermin für den Eingang der Angebote.
- 3.12 Bezugsquelle für Ausschreibungsunterlagen: unter www.simap.ch.
Ausschreibungsunterlagen sind verfügbar ab 14. August bis 30. September 2021.
Sprache der Ausschreibungsunterlagen: Deutsch.
- 3.13 Durchführung eines Dialogs: nein.
4. Andere Informationen
- 4.2 Geschäftsbedingungen: Geschäftsabwicklung gemäss den Allgemeinen Geschäftsbedingungen (AGB) der Schweizerischen Informatikkonferenz (SIK), Ausgabe 2020. Abrufbar unter folgendem Link: <https://sik.swiss/service/dokumentation/#agbdersik2020>.
- 4.5 Zum Verfahren zugelassene, vorbefasste Anbieterinnen: Die Firma Active Trade GmbH (bisherige Anbieterin) war nicht in die Vorbereitung der vorliegenden Ausschreibungsunterlagen oder anderweitig in die vorliegende Submission involviert. Alle relevanten Informationen sind in den Ausschreibungsunterlagen enthalten. Mit diesen Massnahmen werden allfällige Vorteile der bereits mit der Materie befassten Firmen ausgeglichen. Damit ist auch die aktuelle Leistungserbringerin für die Einreichung eines Angebots zugelassen.
- 4.8 Rechtsmittelbelehrung: Gegen diese Ausschreibung kann innert zehn Tagen seit Publikation beim Kantonsgericht Luzern, 4. Abteilung, Obergrundstrasse 46, Postfach 3569, 6002 Luzern, Beschwerde eingereicht werden. Die Beschwerde hat einen Antrag und dessen Begründung zu enthalten und ist im Doppel einzureichen. Die angefochtene Ausschreibung und die vorhandenen Beweismittel sind beizulegen.

Invitations to tender

1. Contracting authority
- 1.1 Official name and address of the contracting authority:
Contracting authority/Authority of assignment: *Gemeindeverband ICT*, Rüeggisingerstrasse 29, 6020 Emmenbrücke.
Procurement authority/Organizer: APP Unternehmensberatung AG, Monbijoustrasse 10, 3011 Bern, E-mail wto@app.ch.
- 1.2 Supplying source of the tendering documentation: at www.simap.ch.
- 1.3 Type of contracting authority: Other supporting organisations assuming communal tasks.
- 1.4 Type of procedure: open procedure.
- 1.5 Type of order: supply order.
- 1.6 Scope of international treaties: yes.

2. Objects of procurement
- 2.1 Project title of the acquisition: *Backupinfrastructure GICT*.
- 2.2 Subject and scope of the contract:
 - GL01: Initial provision of the backup infrastructure.
 - GL02: Lifecycle management and ITIL services for the backup infrastructure for five years.See specifications chapter 4.1 and 4.2.
- 2.3 Common Procurement Vocabulary: CPV: 30234000 – Storage media.
- 2.4 Deadline for submitting offers: September 27, 2021.
- 2.5 in the following publication: number of publication 1212597.

The official invitation to tender was published in the following organ: without indications.

Date of publication: August 14, 2021.

Emmenbrücke, 10. August 2021

Gemeindeverband ICT

Zuschlag öffentliche Beschaffungen

- I.
 1. Auftraggeber: *Kanton Luzern*, vertreten durch die Dienststelle Informatik, Ruopiplatz 1, 6015 Luzern.
 2. Gegenstand und Umfang der Beschaffung: *Dienstleistungen ICT System Engineer im Bereich Linux (Rahmenverträge)*.
 3. Art des Verfahrens: offenes Verfahren nach dem WTO-Übereinkommen über das öffentliche Beschaffungswesen.
 4. Datum des Zuschlags: 1. Juni 2021.
 5. Berücksichtigte Anbieterin 1: Puzzle ITC GmbH, Belpstrasse 37, Bern.

Preis des berücksichtigten Angebots 1: Fr. 190800.– (exkl. MwSt.) (entspricht Stundenbedarf für ein Jahr).

Berücksichtigte Anbieterin 2: Linuxfabrik GmbH, Witikonstrasse 15, Zürich.

Preis des berücksichtigten Angebots 2: Fr. 192000.– (exkl. MwSt.) (entspricht Stundenbedarf für ein Jahr).

Berücksichtigte Anbieterin 3: RealStuff Informatik AG, Kasernenstrasse 27, Bern.

Preis des berücksichtigten Angebots 3: Fr. 163200.– (exkl. MwSt.) (entspricht Stundenbedarf für ein Jahr).

Berücksichtigte Anbieterin 4: Adfinis AG, Giessereiweg 5, Bern.

Preis des berücksichtigten Angebots 4: Fr. 228000.– (exkl. MwSt.) (entspricht Stundenbedarf für ein Jahr).

Luzern, 5. August 2021

Kanton Luzern, Dienststelle Informatik

II.

1. Auftraggeber: *Kanton Luzern*, vertreten durch die Dienststelle Informatik, Ruopigenplatz 1, 6015 Luzern.
2. Gegenstand und Umfang der Beschaffung: *Dienstleistungen ICT Helpdesk Unterstützung*.
3. Art des Verfahrens: offenes Verfahren nach dem WTO-Übereinkommen über das öffentliche Beschaffungswesen.
4. Datum des Zuschlags: 8. Juni 2021.
5. Berücksichtigte Anbieterin: SUCO Informatik AG, Industriestrasse 16, Sursee.
Preis des berücksichtigten Angebots 1: Fr. 2240000.– (exkl. MwSt.) (entspricht Stundenbedarf für zehn Jahre).

Luzern, 5. August 2021

Kanton Luzern, Dienststelle Informatik

III.

1. Auftraggeber
 - 1.1 Offizieller Name und Adresse des Auftraggebers:
Bedarfsstelle/Vergabestelle: *WAS Immobilien AG*.
Beschaffungsstelle/Organisator: *WAS Immobilien AG, c/o WAS Ausgleichskasse Luzern*, zuhänden Alain Rogger, Würzenbachstrasse 8, Postfach, 6000 Luzern 15, E-Mail alain.rogger@was-luzern.ch.
 - 1.2 Art des Auftraggebers: andere Träger kantonalen Aufgaben.
 - 1.3 Verfahrensart: selektives Verfahren.
 - 1.4 Auftragsart: Dienstleistungsauftrag.
 - 1.5 Staatsvertragsbereich: ja.
2. Beschaffungsobjekt
 - 2.1 Projekttitel der Beschaffung: *Projekt Neubau Sozialversicherungszentrum WAS Wirtschaft Arbeit Soziales, Submission Bauherrenvertretung SIA-Phasen 41–53*.
Gegenstand und Umfang des Auftrages: Die WAS Immobilien AG plant den Neubau Sozialversicherungszentrum Luzern als Teil einer Gesamtbebauung auf dem Areal Eichhof-West Kriens/Luzern. Die Bauherrschaft sucht eine Bauherrenvertretung (BHV) für die SIA-Phasen 41–53 gemäss den angefügten Ausschreibungsunterlagen:
 - Voraussichtlicher Arbeitsbeginn ist der 23. August 2021.
 - Mit der BHV soll ein Projektvertrag bis zum Abschluss des Projektes abgeschlossen werden (inkl. 2-jährige Garantieabnahme).
 - Das einzureichende Angebot in Stufe 2 hat die Leistungen der Bauherrenvertretung und der Bauherrenvertretung Stv. für die SIA-Phasen 41–53 gemäss Ausschreibungsunterlagen mit einem verbindlichen Kostendach zu beinhalten.
 - Die in den Ausschreibungsunterlagen definierten Vorgaben sind verbindlich. Bereits die teilweise Nichteinhaltung kann zum Ausschluss vom Verfahren führen.

- 2.2 Dienstleistungskategorie: CPC:
[12] Architektur; technische Beratung und Planung und integrierte technische Leistungen; Stadt- und Landschaftsplanung; zugehörige wissenschaftliche und technische Beratung.
- 2.3 Gemeinschaftsvokabular: CPV:
71500000 – Dienstleistungen im Bauwesen.
3. Zuschlagsentscheid
- 3.1 Zuschlagskriterien:
- Qualifikation Schlüsselperson BHV: Gewichtung 30 Prozent.
 - Qualifikation weitere Rollen (BHV Stv.): Gewichtung 5 Prozent.
 - Qualität Angebot: Gewichtung 20 Prozent.
 - Honorarangebot: Gewichtung 40 Prozent.
 - Präsentation und Gespräch: Gewichtung 5 Prozent.
- 3.2 Berücksichtigte Anbieter: Büro für Bauökonomie AG, Zähringerstrasse 19, Luzern.
Preis (Gesamtpreis): Fr. 496500.– ohne MwSt.
- 3.3 Begründung des Zuschlagsentscheides: Aus der Prüfung aller Eignungs- und Zuschlagskriterien resultierte die Offerte von Büro für Bauökonomie AG als das wirtschaftlich günstigste Angebot gemäss § 5 Absatz 1 öBG.
4. Andere Informationen
- 4.1 Ausschreibung: Publikation vom 17. April 2021 im Publikationsorgan: www.simap.ch.
Meldungsnummer 1190793.
- 4.2 Datum des Zuschlags: 2. August 2021.
- 4.3 Anzahl eingegangene Angebote: drei.

Luzern, 10. August 2021

WAS Immobilien AG



Gemeinde
Weggis

Weggis ist eine attraktive Wohn- und Tourismusgemeinde mit 4400 Einwohnern an der Riviera des Vierwaldstättersees im Herzen der Schweiz. Arbeiten Sie dort, wo andere Ferien machen. Wir suchen nach Vereinbarung

**eine/n Verwaltungsangestellte/n Einwohnerkontrolle/
Gemeindekanzlei 100%**

Sie finden alle weiteren Angaben zu dieser vielseitigen und interessanten Stelle auf unserer Website www.weggis.ch.

Gerichtlicher Teil

Kantonsgericht

Neu im Anwaltsregister

- *MLaw Dubach Róisín*, Rechtsanwältin, Anwaltsgemeinschaft Luzern, Denkmalstrasse 2, Postfach, 6000 Luzern 6;
- *Dr. iur. Husmann Markus*, Rechtsanwalt, Husmann Recht, Bruchstrasse 69, 6000 Luzern 7.

Luzern, 9. August 2021

Aufsichtsbehörde über die Anwältinnen und Anwälte

Bezirksgerichte

Aufforderung zur Stellungnahme, Vorladung und Entscheidmitteilung

Steinmann Andreas, geboren am 30. März 1982, von Altishofen, Obernauerstrasse 38B, 6010 Kriens, jetzt unbekanntem Aufenthaltes, wird aufgefordert, zu dem von der Helsana Versicherungen AG, Zürichstrasse 130, 8600 Dübendorf, am 8. Juli 2021 eingereichten Konkursbegehren bis Freitag, 27. August 2021, eine schriftliche Stellungnahme (in je einem Exemplar für den Richter und jede Gegenpartei) einzureichen. Das Gesuch liegt zu seinen Händen auf der Bezirksgerichtskanzlei Kriens auf.

Steinmann Andreas wird zudem auf *Donnerstag, 16. September 2021, 9.00 Uhr*, zur Konkursverhandlung vorgeladen. Diese findet am Bezirksgericht Kriens, Villastrasse 1, 6010 Kriens, statt. Bei Nichterscheinen wird aufgrund der Akten entschieden.

Der Entscheid liegt diesfalls ab Freitag, 17. September 2021, zuhanden des Gesuchseigners auf der Bezirksgerichtskanzlei Kriens auf und gilt mit diesem Datum als zugestellt.

Kriens, 11. August 2021

Bezirksgericht Kriens, Präsident Abteilung 2: Emmenegger

Aufforderung zur Stellungnahme und Entscheidung

(Art. 731b OR)

Gemäss Mitteilung des Handelsregisters des Kantons Luzern vom 6. August 2021 bestehen in der Organisation der *SYSTEMBAU Schweiz AG* Mängel im Sinn von Artikel 731b OR. Das Handelsregister ersucht das Gericht um Erlass der erforderlichen Massnahmen.

Die *SYSTEMBAU Schweiz AG* wird aufgefordert, zur Eingabe des Handelsregisters Luzern bis Dienstag, 24. August 2021, eine schriftliche Stellungnahme einzureichen. Das Gesuch liegt zu ihren Händen auf der Kanzlei des Bezirksgerichts Hochdorf auf.

Geht innert der gesetzten Frist keine Stellungnahme ein, wird Anerkennung der Sachdarstellung des Handelsregisters angenommen. Wird der rechtmässige Zustand nicht wiederhergestellt, kann das Gericht die Gesellschaft auflösen und ihre Liquidation nach den Vorschriften über den Konkurs anordnen. Der Entscheid liegt ab Dienstag, 31. August 2021, zuhanden der *SYSTEMBAU Schweiz AG* auf der Kanzlei des Bezirksgerichts Hochdorf auf und gilt mit diesem Datum als zugestellt.

Hochdorf, 10. August 2021

Bezirksgericht Hochdorf, Bezirksrichterin Abteilung 1: Ziswiler-Wicki

Aufforderung zur Klageantwort

Kopp René Markus, geboren am 23. August 1958, von Beromünster, Thung Tako 112/1 Moo 14, Chumphon, Thailand, wird aufgefordert, zur Klage, die Wicki René, Eschenpark 10, 6274 Eschenbach, und Wicki Willy, Rosenfeldweg 6, 6048 Horw, am 1. Februar 2021 gegen ihn eingereicht haben, bis Montag, 30. August 2021, eine schriftliche Klageantwort (in je einem Exemplar für das Gericht und jede Gegenpartei) einzureichen. Die Klage liegt zu seinen Händen auf der Bezirksgerichtskanzlei Luzern auf.

Luzern, 11. August 2021

Bezirksgericht Luzern, Präsident Abteilung 3: Fassbind

Aufforderungen zur Kostensicherung

(Art. 169, 193 f. SchKG)

I.

In der ausgeschlagenen Erbschaft der *Illi-Fuchs Elisabeth*, geboren am 17. Oktober 1934, von Ebikon und Sursee, wohnhaft gewesen in 6030 Ebikon, Schulhausstrasse 13, gestorben am 10. Mai 2021, sind zu wenige Aktiven zur Deckung der Liquidationskosten vorhanden.

Die konkursamtliche Liquidation wird nur angeordnet, sofern ein Gläubiger oder eine Gläubigerin bis Dienstag, 24. August 2021, an das Bezirksgericht Hochdorf (PC 60-2879-4) einen Kostenvorschuss von Fr. 3500.– (Nachforderungsrecht vorbehalten) für das summarische Konkursverfahren leistet.

Hochdorf, 9. August 2021

Bezirksgericht Hochdorf, Bezirksrichter Abteilung 1: Portmann

II.

In der ausgeschlagenen Erbschaft des *Stählin Rainer Michael*, geboren am 19. Juli 1971, von Heitenried (FR), wohnhaft gewesen in 6032 Emmen, Kirchfeldstrasse 43, gestorben am 26. Juni 2021, sind zu wenige Aktiven zur Deckung der Liquidationskosten vorhanden.

Die konkursamtliche Liquidation wird nur angeordnet, sofern ein Gläubiger oder eine Gläubigerin bis Dienstag, 24. August 2021, an das Bezirksgericht Hochdorf (PC 60-2879-4) einen Kostenvorschuss von Fr. 3500.– (Nachforderungsrecht vorbehalten) für das summarische Konkursverfahren leistet.

Hochdorf, 9. August 2021

Bezirksgericht Hochdorf, Bezirksrichter Abteilung 1: Portmann

III.

In der ausgeschlagenen Erbschaft des *Scaturro-Quartararo Antonio*, geboren am 24. Februar 1933, Staatsbürgerschaft Italien, wohnhaft gewesen in 6221 Rickenbach, Wetzwilerstrasse 1, gestorben am 10. April 2021, sind nicht genügend Aktiven zur Deckung der Liquidationskosten vorhanden.

Sofern nicht ein Gläubiger bis Dienstag, 24. August 2021, an das Bezirksgericht Willisau (PC 60-768522-1) einen Kostenvorschuss von Fr. 3500.– für das summarische Konkursverfahren (Nachforderungsrecht vorbehalten) leistet, wird die konkursamtliche Liquidation nicht angeordnet.

Willisau, 6. August 2021

Bezirksgericht Willisau, Präsidentin Abteilung 1: Zwysig-Vüllers

IV.

In der ausgeschlagenen Erbschaft des *Widmer Pascal Patrick*, geboren am 12. Januar 1971, von Kaiserstuhl (AG), wohnhaft gewesen in 6110 Wolhusen, Berghofstrasse 3, gestorben am 25. Juni 2021, sind nicht genügend Aktiven zur Deckung der Liquidationskosten vorhanden.

Sofern nicht ein Gläubiger bis Dienstag, 24. August 2021, an das Bezirksgericht Willisau (PC 60-768522-1) einen Kostenvorschuss von Fr. 3500.– für das summarische Konkursverfahren (Nachforderungsrecht vorbehalten) leistet, wird die konkursamtliche Liquidation nicht angeordnet.

Willisau, 6. August 2021

Bezirksgericht Willisau, Präsidentin Abteilung 1: Zwyszig-Vüllers

V.

In der ausgeschlagenen Erbschaft der *Kandalska Bozena Teresa*, geboren am 13. Mai 1960, Staatsbürgerschaft Polen, wohnhaft gewesen in 6215 Beromünster, Oberdorf 24, gestorben am 21. Mai 2021, sind nicht genügend Aktiven zur Deckung der Liquidationskosten vorhanden.

Sofern nicht ein Gläubiger bis Dienstag, 24. August 2021, an das Bezirksgericht Willisau (PC 60-768522-1) einen Kostenvorschuss von Fr. 3500.– für das summarische Konkursverfahren (Nachforderungsrecht vorbehalten) leistet, wird die konkursamtliche Liquidation nicht angeordnet.

Willisau, 11. August 2021

Bezirksgericht Willisau, Präsidentin Abteilung 1: Zwyszig-Vüllers

Gerichtliche Verbote

I.

Auf Verlangen der Eigentümerin des Grundstücks Nr. 370, Grundbuch Malters, wird allen Unberechtigten gerichtlich verboten, auf dem gelb markierten Bereich entlang der Luzernstrasse mit Fahrzeugen aller Art anzuhalten.

Ausgenommen von diesem Verbot ist das Halten der Schulbusse.

Widerhandlungen gegen dieses Verbot können gemäss Artikel 258 Absatz 1 ZPO auf Antrag mit einer Busse bis zu Fr. 2000.– bestraft werden.

Kriens, 23. Juli 2021

Bezirksgericht Kriens, Präsident Abteilung 1: Vöggtli

II.

Auf Verlangen der Eigentümerin wird allen Unberechtigten gerichtlich verboten, auf dem Grundstück Nr. 32, Grundbuch Ebikon, Gemeindehausplatz und Riedmatt, Ebikon, Fahrzeuge aller Art abzustellen oder zu parkieren.

Ausgenommen von diesem Verbot ist das Parkieren auf den entsprechend markierten Parkfeldern unter Einhaltung der bei der zentralen Parkuhr vermerkten Bestimmungen. Es muss innerhalb der markierten Felder parkiert und die Parkuhr muss nach Vorschrift bedient werden.

Ein Verstoß gegen dieses Verbot wird gemäss Artikel 258 Absatz 1 ZPO auf Antrag mit einer Busse bis zu Fr. 2000.– bestraft.

Hochdorf, 9. August 2021

Bezirksgericht Hochdorf, Präsident Abteilung 2: Wüest

III.

Auf Verlangen der Eigentümerin wird allen Unberechtigten gerichtlich verboten, auf dem Grundstück Nr. 91, Grundbuch Ebikon, Lindenhof und Pfarreiheimplatz, Ebikon, Fahrzeuge aller Art abzustellen oder zu parkieren.

Ausgenommen von diesem Verbot ist das Parkieren auf den entsprechend markierten Parkfeldern unter Einhaltung der bei der zentralen Parkuhr vermerkten Bestimmungen. Es muss innerhalb der markierten Felder parkiert und die Parkuhr muss nach Vorschrift bedient werden.

Ein Verstoß gegen dieses Verbot wird gemäss Artikel 258 Absatz 1 ZPO auf Antrag mit einer Busse bis zu Fr. 2000.– bestraft.

Hochdorf, 9. August 2021

Bezirksgericht Hochdorf, Präsident Abteilung 2: Wüest

IV.

Auf Verlangen der Eigentümerin wird allen Unberechtigten gerichtlich verboten, auf dem Grundstück Nr. 629, Grundbuch Ebikon, Rotseebadi, Ebikon, Fahrzeuge aller Art abzustellen oder zu parkieren.

Ausgenommen von diesem Verbot ist das Parkieren auf den entsprechend markierten Parkfeldern unter Einhaltung der bei der zentralen Parkuhr vermerkten Bestimmungen. Es muss innerhalb der markierten Felder parkiert und die Parkuhr muss nach Vorschrift bedient werden.

Ein Verstoß gegen dieses Verbot wird gemäss Artikel 258 Absatz 1 ZPO auf Antrag mit einer Busse bis zu Fr. 2000.– bestraft.

Hochdorf, 9. August 2021

Bezirksgericht Hochdorf, Präsident Abteilung 2: Wüest

V.

Auf Verlangen der Eigentümerin wird allen Unberechtigten gerichtlich verboten, auf dem Grundstück Nr. 856, Grundbuch Ebikon, Rasiweg 2, Ebikon, Fahrzeuge aller Art auf den Besucherparkplätzen abzustellen oder zu parkieren.

Ausgenommen von diesem Verbot ist das Parkieren für Besucherinnen und Besucher der Liegenschaft Rasiweg 2.

Ein Verstoß gegen dieses Verbot wird gemäss Artikel 258 Absatz 1 ZPO auf Antrag mit einer Busse bis zu Fr. 2000.– bestraft.

Hochdorf, 9. August 2021

Bezirksgericht Hochdorf, Präsident Abteilung 2: Wüest

VI.

Auf Verlangen der Eigentümerin wird allen Unberechtigten gerichtlich verboten, auf dem Grundstück Nr. 2569, Grundbuch Ebikon, Kaspar-Kopp-Strasse 86, Ebikon, Fahrzeuge aller Art abzustellen oder zu parkieren.

Ausgenommen von diesem Verbot ist das Parkieren für Mitarbeiterinnen und Mitarbeiter sowie für Besucherinnen und Besucher des Gymnasiums St. Klemens mit einer gültigen Parkkarte auf den entsprechend markierten Parkfeldern.

Ein Verstoß gegen dieses Verbot wird gemäss Artikel 258 Absatz 1 ZPO auf Antrag mit einer Busse bis zu Fr. 2000.– bestraft.

Hochdorf, 9. August 2021

Bezirksgericht Hochdorf, Präsident Abteilung 2: Wüest

Kapitalaufruf

(Art. 865 ZGB)

Es wird vermisst:

- 603S.2010, Papier-Inhaberschuldbrief, Fr. 40000.–, Pfandstelle 2, Errichtungsdatum 6. April 2010, lastend auf Grundstück Nr. 638, Grundbuch Geuensee.

Der/Die Inhaber/in dieses Papier-Inhaberschuldbriefes wird aufgefordert, diesen innert sechs Monaten seit der ersten Publikation dem Bezirksgericht vorzuweisen, ansonsten die Kraftloserklärung ausgesprochen wird.

Willisau, 11. August 2021

Bezirksgericht Willisau, Bezirksgerichtspräsident Abteilung 2: Jost

Gläubigeraufruf

(Art. 856 ZGB)

Seit mehr als zehn Jahren wird nicht mehr verzinst, weil der Gläubiger unbekannt ist:

- 53183K.UEB Papier-Inhaberschuldbrief Fr. 2000.–, Höchstzinsfuss 4,5%, Angangsdatum 20. März 1935, Errichtungsdatum 4. März 1936, Pfandstelle 4, lastend auf den Grundstücken Nrn. 525 und 528, Grundbuch Littau.

Allfällige Inhaber dieser Pfandtitel werden aufgefordert, diese innert sechs Monaten seit der ersten Publikation dem Bezirksgericht vorzuweisen, ansonst die Kraftloserklärung ausgesprochen wird.

Luzern, 10. August 2021

Bezirksgericht Luzern, Präsidentin Abteilung 1: Schwitter

Kraftloserklärung

Es werden folgende Gülden zu 4,5% Maximalzins kraftlos erklärt:

- Nr. 67848L.UEB, 1. Pfandstelle, Pfandsumme Fr. 5000.–, Höchstzinsfuss 4,5%, Angangsdatum: 1. März 1906, Luzerner Gült (altrechtlich), Errichtungsdatum: 6. April 1906;
- Nr. 67849L.UEB, 2. Pfandstelle, Pfandsumme Fr. 5000.–, Höchstzinsfuss 4,5%, Angangsdatum: 2. März 1906, Luzerner Gült (altrechtlich), Errichtungsdatum: 6. April 1906;
- Nr. 67850L.UEB, 3. Pfandstelle, Pfandsumme Fr. 5000.–, Höchstzinsfuss 4,5%, Angangsdatum: 3. März 1906, Luzerner Gült (altrechtlich), Errichtungsdatum: 6. April 1906;
- Nr. 67851L.UEB, 4. Pfandstelle, Pfandsumme Fr. 5000.–, Höchstzinsfuss 4,5%, Angangsdatum: 4. März 1906, Luzerner Gült (altrechtlich), Errichtungsdatum: 6. April 1906;
- Nr. 67852L.UEB, 5. Pfandstelle, Pfandsumme Fr. 5000.–, Höchstzinsfuss 4,5%, Angangsdatum: 5. März 1906, Luzerner Gült (altrechtlich), Errichtungsdatum: 6. April 1906;
- Nr. 67853L.UEB, 6. Pfandstelle, Pfandsumme Fr. 5000.–, Höchstzinsfuss 4,5%, Angangsdatum: 6. März 1906, Luzerner Gült (altrechtlich), Errichtungsdatum: 6. April 1906;
- Nr. 67854L.UEB, 7. Pfandstelle, Pfandsumme Fr. 5000.–, Höchstzinsfuss 4,5%, Angangsdatum: 7. März 1906, Luzerner Gült (altrechtlich), Errichtungsdatum: 6. April 1906;
- Nr. 67855L.UEB, 8. Pfandstelle, Pfandsumme Fr. 5000.–, Höchstzinsfuss 4,5%, Angangsdatum: 8. März 1906, Luzerner Gült (altrechtlich), Errichtungsdatum: 6. April 1906;

- Nr. 67856L.UEB, 9. Pfandstelle, Pfandsumme Fr. 5000.–, Höchstzinsfuss 4,5%, Angangsdatum: 9. März 1906, Luzerner Gült (altrechtlich), Errichtungsdatum: 6. April 1906;
- Nr. 67857L.UEB, 10. Pfandstelle, Pfandsumme Fr. 5000.–, Höchstzinsfuss 4,5%, Angangsdatum: 10. März 1906, Luzerner Gült (altrechtlich), Errichtungsdatum: 6. April 1906;
- Nr. 67858L.UEB, 11. Pfandstelle, Pfandsumme Fr. 2000.–, Höchstzinsfuss 4,5%, Angangsdatum: 11. März 1906, Luzerner Gült (altrechtlich), Errichtungsdatum: 6. April 1906;
- Nr. 67859L.UEB, 12. Pfandstelle, Pfandsumme Fr. 2000.–, Höchstzinsfuss 4,5%, Angangsdatum: 12. März 1906, Luzerner Gült (altrechtlich), Errichtungsdatum: 6. April 1906;
- Nr. 67860L.UEB, 13. Pfandstelle, Pfandsumme Fr. 2000.–, Höchstzinsfuss 4,5%, Angangsdatum: 13. März 1906, Luzerner Gült (altrechtlich), Errichtungsdatum: 6. April 1906;
- Nr. 67861L.UEB, 14. Pfandstelle, Pfandsumme Fr. 2000.–, Höchstzinsfuss 4,5%, Angangsdatum: 14. März 1906, Luzerner Gült (altrechtlich), Errichtungsdatum: 6. April 1906;
- Nr. 67862L.UEB, 15. Pfandstelle, Pfandsumme Fr. 2000.–, Höchstzinsfuss 4,5%, Angangsdatum: 15. März 1906, Luzerner Gült (altrechtlich), Errichtungsdatum: 6. April 1906;
- Nr. 67863L.UEB, 16. Pfandstelle, Pfandsumme Fr. 2000.–, Höchstzinsfuss 4,5%, Angangsdatum: 16. März 1906, Luzerner Gült (altrechtlich), Errichtungsdatum: 6. April 1906;
- Nr. 67864L.UEB, 17. Pfandstelle, Pfandsumme Fr. 2000.–, Höchstzinsfuss 4,5%, Angangsdatum: 17. März 1906, Luzerner Gült (altrechtlich), Errichtungsdatum: 6. April 1906;
- Nr. 67865L.UEB, 18. Pfandstelle, Pfandsumme Fr. 2000.–, Höchstzinsfuss 4,5%, Angangsdatum: 18. März 1906, Luzerner Gült (altrechtlich), Errichtungsdatum: 6. April 1906;
- Nr. 67866L.UEB, 19. Pfandstelle, Pfandsumme Fr. 2000.–, Höchstzinsfuss 4,5%, Angangsdatum: 19. März 1906, Luzerner Gült (altrechtlich), Errichtungsdatum: 6. April 1906;
- Nr. 67867L.UEB, 20. Pfandstelle, Pfandsumme Fr. 2000.–, Höchstzinsfuss 4,5%, Angangsdatum: 20. März 1906, Luzerner Gült (altrechtlich), Errichtungsdatum: 6. April 1906;
- Nr. 67868L.UEB, 21. Pfandstelle, Pfandsumme Fr. 1000.–, Höchstzinsfuss 4,5%, Angangsdatum: 21. März 1906, Luzerner Gült (altrechtlich), Errichtungsdatum: 6. April 1906;
- Nr. 67869L.UEB, 22. Pfandstelle, Pfandsumme Fr. 1000.–, Höchstzinsfuss 4,5%, Angangsdatum: 22. März 1906, Luzerner Gült (altrechtlich), Errichtungsdatum: 6. April 1906;
- Nr. 67870L.UEB, 23. Pfandstelle, Pfandsumme Fr. 1000.–, Höchstzinsfuss 4,5%, Angangsdatum: 23. März 1906, Luzerner Gült (altrechtlich), Errichtungsdatum: 6. April 1906;

- Nr. 67871L.UEB, 24. Pfandstelle, Pfandsumme Fr. 1000.–, Höchstzinsfuss 4,5%,
Angangsdatum: 24. März 1906, Luzerner Gült (altrechtlich), Errichtungsdatum:
6. April 1906;
 - Nr. 67872L.UEB, 25. Pfandstelle, Pfandsumme Fr. 1000.–, Höchstzinsfuss 4,5%,
Angangsdatum: 25. März 1906, Luzerner Gült (altrechtlich), Errichtungsdatum:
6. April 1906;
 - Nr. 67873L.UEB, 26. Pfandstelle, Pfandsumme Fr. 1000.–, Höchstzinsfuss 4,5%,
Angangsdatum: 26. März 1906, Luzerner Gült (altrechtlich), Errichtungsdatum:
6. April 1906;
 - Nr. 67874L.UEB, 27. Pfandstelle, Pfandsumme Fr. 1000.–, Höchstzinsfuss 4,5%,
Angangsdatum: 27. März 1906, Luzerner Gült (altrechtlich), Errichtungsdatum:
6. April 1906;
 - Nr. 67875L.UEB, 28. Pfandstelle, Pfandsumme Fr. 1000.–, Höchstzinsfuss 4,5%,
Angangsdatum: 28. März 1906, Luzerner Gült (altrechtlich), Errichtungsdatum:
6. April 1906;
 - Nr. 67876L.UEB, 29. Pfandstelle, Pfandsumme Fr. 1000.–, Höchstzinsfuss 4,5%,
Angangsdatum: 29. März 1906, Luzerner Gült (altrechtlich), Errichtungsdatum:
6. April 1906;
 - Nr. 67877L.UEB, 30. Pfandstelle, Pfandsumme Fr. 1000.–, Höchstzinsfuss 4,5%,
Angangsdatum: 30. März 1906, Luzerner Gült (altrechtlich), Errichtungsdatum:
6. April 1906;
 - Nr. 67878L.UEB, 31. Pfandstelle, Pfandsumme Fr. 5000.–, Höchstzinsfuss 4,5%,
Angangsdatum: 1. Oktober 1911, Luzerner Gült (altrechtlich), Errichtungsdatum:
28. Dezember 1911;
 - Nr. 67879L.UEB, 32. Pfandstelle, Pfandsumme Fr. 5000.–, Höchstzinsfuss 4,5%,
Angangsdatum: 2. Oktober 1911, Luzerner Gült (altrechtlich), Errichtungsdatum:
28. Dezember 1911;
 - Nr. 67880L.UEB, 33. Pfandstelle, Pfandsumme Fr. 5000.–, Höchstzinsfuss 4,5%,
Angangsdatum: 3. Oktober 1911, Luzerner Gült (altrechtlich), Errichtungsdatum:
28. Dezember 1911;
 - Nr. 67881 L.UEB, 34. Pfandstelle, Pfandsumme Fr. 5000.–, Höchstzinsfuss 4,5%,
Angangsdatum: 4. Oktober 1911, Luzerner Gült (altrechtlich), Errichtungsdatum:
28. Dezember 1911;
 - Nr. 67882L.UEB, 35. Pfandstelle, Pfandsumme Fr. 5000.–, Höchstzinsfuss 4,5%,
Angangsdatum: 5. Oktober 1911, Luzerner Gült (altrechtlich), Errichtungsdatum:
28. Dezember 1911;
 - Nr. 67883L.UEB, 36. Pfandstelle, Pfandsumme Fr. 5000.–, Höchstzinsfuss 4,5%,
Angangsdatum: 6. Oktober 1911, Luzerner Gült (altrechtlich), Errichtungsdatum:
28. Dezember 1911,
- alle lastend auf dem Grundstück Nr. 1064, Grundbuch Luzern, linkes Ufer.

Luzern, 5. August 2021

Bezirksgericht Luzern, Präsidentin Abteilung 1: Schwitler

Schuldbetreibung und Konkurs

Konkurspublikationen / Schuldentrufe

(Art. 231, 232 SchKG; Art. 29 und 123 VZG)

Die Gläubiger des Schuldners und alle, die Ansprüche auf die in seinem Besitz befindlichen Vermögensstücke haben, werden aufgefordert, ihre Forderungen oder Ansprüche samt Beweismitteln (Schuldscheine, Buchauszüge usw.) innert der genannten Frist bei der Anmeldestelle einzugeben. Schuldner des Konkursiten haben sich innert der gleichen Frist bei der Anmeldestelle zu melden; Straffolge bei Unterlassung nach Art. 324 Ziff. 2 StGB. Personen, die Sachen des Schuldners als Pfandgläubiger oder aus anderen Gründen besitzen, werden aufgefordert, diese innert der gleichen Frist der Anmeldestelle zur Verfügung zu stellen; Straffolge bei Unterlassung (Art. 324 Ziff. 3 StGB). Das Vorzugsrecht erlischt, wenn die Meldung ungerechtfertigt unterbleibt. Die angegebene Anmeldestelle gilt auch für Beteiligte, die im Ausland wohnen.

I.

Schuldner: *Helfenstein Ursula (NL)*; Heimatort: Aesch (LU); Staatsbürgerschaft: Schweiz; Geburtsdatum: 21.03.1952; Todesdatum: 23.06.2021; wohnhaft gewesen: Rosenbergstrasse 2, 6004 Luzern

Art des Konkursverfahrens: summarisch

Datum der Konkurseröffnung: 16.07.2021

Frist: 1 Monat

Ablauf der Frist: 14.09.2021

Konkursamt Luzern

II.

Schuldner: *Reheis Robert*, ausgeschlagene Erbschaft; Heimatort: Luzern; Staatsbürgerschaft: Schweiz; Geburtsdatum: 06.08.1950; Todesdatum: 28.05.2021; wohnhaft gewesen: Grosshaslistrasse 2, 6010 Kriens

Art des Konkursverfahrens: summarisch

Datum der Konkurseröffnung: 05.08.2021

Frist: 10 Tage

Ablauf der Frist: 23.08.2021

Da bereits im Vorfeld ein Rechnungsruf stattgefunden hat (öffentliches Inventar), beträgt die Eingabefrist 10 Tage (vgl. Art. 234 SchKG). Bereits angemeldete Gläubiger müssen keine neue Eingabe mehr machen. Jedoch können alle Gläubiger, auch diejenigen, welche bereits im Rahmen des Rechnungsrufs ihre Forderung samt Zinsen eingegeben haben, im Konkurs ihre Zinsen bis zum Datum der Konkurseröffnung (05.08.2021) geltend machen.

Konkursamt Kriens

III.

Schuldner: *Weingard Yvonne*, ausgeschlagene Erbschaft; Heimatort: Bern; Staatsbürgerschaft: Schweiz; Geburtsdatum: 18.01.1957; Todesdatum: 17.05.2021; wohnhaft gewesen: Luzernerstrasse 31, 6353 Weggis

Art des Konkursverfahrens: summarisch

Datum der Konkurseröffnung: 19.07.2021

Frist: 1 Monat

Ablauf der Frist: 13.09.2021

Konkursamt Kriens

IV.

Schuldner: *Api Giuseppe*, ausgeschlagene Erbschaft; Staatsbürgerschaft: Italien; Geburtsdatum: 16.07.1968; Todesdatum: 30.06.2021; wohnhaft gewesen: Bahnhofstrasse 13, 6020 Emmenbrücke

Art des Konkursverfahrens: summarisch

Datum der Konkurseröffnung: 23.07.2021

Frist: 1 Monat

Ablauf der Frist: 13.09.2021

Konkursamt Hochdorf

V.

Schuldner: *Bhatti Jamshaid Raza Saeed*; Staatsbürgerschaft: Pakistan; Geburtsdatum: 21.03.1983; unbekanntes Aufenthaltes; wohnhaft gewesen: Luzernerstrasse 12, 6030 Ebikon

Art des Konkursverfahrens: summarisch

Datum der Konkurseröffnung: 05.05.2021

Frist: 1 Monat

Ablauf der Frist: 13.09.2021

Konkursamt Hochdorf

VI.

Schuldner: *Martin Walter Urs*, ausgeschlagene Erbschaft; Heimatort: Löhnsingen (SH) und Zürich; Staatsbürgerschaft: Schweiz; Geburtsdatum: 11.06.1953; Todesdatum: 18.03.2021; wohnhaft gewesen: Ballwilerstrasse 11, 6034 Inwil

Art des Konkursverfahrens: summarisch

Datum der Konkurseröffnung: 19.07.2021

Frist: 1 Monat

Ablauf der Frist: 13.09.2021

Konkursamt Hochdorf

VII.

Schuldner: *Schaupp Bhuiyan Renate Isabella*, ausgeschlagene Erbschaft; Heimatort: Zürich; Staatsbürgerschaft: Schweiz; Geburtsdatum: 04.10.1943; Todesdatum: 31.05.2021; wohnhaft gewesen: Haldenstrasse 39, 6020 Emmenbrücke

Art des Konkursverfahrens: summarisch

Datum der Konkurseröffnung: 02.08.2021

Frist: 1 Monat

Ablauf der Frist: 13.09.2021

Konkursamt Hochdorf

Vorläufige Konkursanzeigen

(Art. 222 SchKG)

Schuldner des Konkursiten können ihre Schulden nicht mehr durch Zahlung an den Konkursiten begleichen; sie riskieren, zweimal bezahlen zu müssen. Ferner sind Personen, die Vermögensgegenstände des Konkursiten verwahren, unabhängig vom Rechtstitel der Verwahrung, verpflichtet, diese unverzüglich dem Konkursamt herauszugeben. Die Publikation betreffend Art, Verfahren, Eingabefrist usw. erfolgt später.

I.

Schuldner: *Nezbeda Rozàlia (NL)*; Heimatort: Luzern; Staatsbürgerschaft: Schweiz; Geburtsdatum: 16.07.1931; Todesdatum: 15.06.2021; wohnhaft gewesen: Kapuzinerweg 14, 6006 Luzern

Datum der Konkurseröffnung: 05.08.2021

Konkursamt Luzern

II.

Schuldner: *Elegance Gel Europe GmbH*, CHE-289.248.844, Luzernstrasse 59, 6010 Kriens

Datum der Konkurseröffnung: 04.08.2021

Konkursamt Kriens

III.

Schuldner: *maler sljivar*, CHE-176.061.885, Bodenstrasse 22, 6403 Küssnacht am Rigi

Datum der Konkurseröffnung: 04.08.2021

Konkursamt Kriens

IV.

Schuldner: *Wey-Heer Marie*, ausgeschlagene Erbschaft; Heimatort: Horw (LU); Staatsbürgerschaft: Schweiz; Geburtsdatum: 04.05.1931; Todesdatum: 22.03.2021; wohnhaft gewesen: Kirchfeld 1, 6048 Horw
Datum der Konkurseröffnung: 19.07.2021

Konkursamt Kriens

V.

Schuldner: *Hirschentrans GmbH*, CHE-116.237.726, Kantonsstrasse, 6038 Honau
Datum der Konkurseröffnung: 09.08.2021

Konkursamt Hochdorf

VI.

Schuldner: *VP Bau & Gips AG*, in Liquidation, CHE-157.484.831, Kantonsstrasse 10, 6232 Geuensee
Datum der Konkurseröffnung: 04.08.2021

Konkursamt Luzern West, Amtsstelle Sursee

Kollokationspläne und Inventare

(Art. 221, 249–250 SchKG)

Ein Gläubiger, der den Kollokationsplan anfechten will, weil seine Forderung ganz oder teilweise abgewiesen oder nicht im beanspruchten Rang zugelassen worden ist, muss innert 20 Tagen nach der öffentlichen Auflage des Kollokationsplanes bei der angegebenen Anmeldestelle gegen die Masse klagen. Will er die Zulassung eines anderen Gläubigers oder dessen Rang bestreiten, so muss er die Klage gegen den Gläubiger richten.

I.

Schuldner: *Konrad Erwin (NL)*, ausgeschlagene Erbschaft; Staatsbürgerschaft: Deutschland; Geburtsdatum: 10.06.1936; Todesdatum: 03.04.2021; wohnhaft gewesen: Steinhofstrasse 13, 6005 Luzern
Auflagefrist Kollokationsplan: 20 Tage
Ablauf der Frist: 02.09.2021
Anfechtungsfrist Inventar: 10 Tage
Ablauf der Frist: 23.08.2021

Die von der Konkursverwaltung unter Vorbehalt sämtlicher Gläubigerrechte anerkannten Ansprüche bezüglich Verrechnungseinreden gelten als von der Gläubigersamtheit beschlossen, sofern nicht die Mehrheit der Gläubiger innert 10 Tagen ab Publikation beim Konkursamt Luzern, Zentralstrasse 28, 6002 Luzern, dagegen Einsprache erhebt. Die Rechte der einzelnen Gläubiger nach Artikel 260 SchKG sind, sofern die von der Konkursverwaltung anerkannten Ansprüche von der Gläubigersamtheit gutgeheissen werden, innert 20 Tagen ab Publikation beim unterzeichneten Konkursamt Luzern, Zentralstrasse 28, 6002 Luzern, geltend zu machen.

Kontaktstelle für Beschwerden: Beschwerden gegen das Inventar sind beim Bezirksgericht Luzern, Abteilung 3, einzureichen.

Kontaktstelle für Klage und Anfechtung: Klagen auf Anfechtung des Kollokationsplanes sind beim Bezirksgericht Luzern, Abteilung 1, gerichtlich anhängig zu machen.

Konkursamt Luzern

II.

Schuldner: *Schmidt Gerhard (NL)*; Staatsbürgerschaft: Deutschland; Geburtsdatum: 15.03.1950; Todesdatum: 15.03.2021; wohnhaft gewesen: Grimselweg 11, 6005 Luzern
Auflagefrist Kollokationsplan: 20 Tage

Ablauf der Frist: 02.09.2021

Anfechtungsfrist Inventar: 10 Tage

Ablauf der Frist: 23.08.2021

Die von der Konkursverwaltung unter Vorbehalt sämtlicher Gläubigerrechte anerkannten Ansprüche bezüglich Forderungen aus öffentlichem Recht, welche bereits Gegenstand eines Administrativverfahrens sind, gelten als von der Gläubigersamtheit beschlossen, sofern nicht die Mehrheit der Gläubiger innert 10 Tagen ab Publikation beim Konkursamt Luzern, Zentralstrasse 28, 6002 Luzern, dagegen Einsprache erhebt. Die Rechte der einzelnen Gläubiger nach Artikel 260 SchKG sind, sofern die von der Konkursverwaltung anerkannten Ansprüche von der Gläubigersamtheit gutgeheissen werden, innert 20 Tagen ab Publikation beim unterzeichneten Konkursamt Luzern, Zentralstrasse 28, 6002 Luzern, geltend zu machen.

Kontaktstelle für Beschwerden: Beschwerden gegen das Inventar sind beim Bezirksgericht Luzern, Abteilung 3, einzureichen.

Kontaktstelle für Klage und Anfechtung: Klagen auf Anfechtung des Kollokationsplanes sind beim Bezirksgericht Luzern, Abteilung 1, gerichtlich anhängig zu machen.

Konkursamt Luzern

III.

Schuldner: *Klaus Thomas*, ausgeschlagene Erbschaft; Staatsbürgerschaft: Deutschland; Geburtsdatum: 16.01.1940; Todesdatum: 13.03.2021; wohnhaft gewesen: Schöneggstrasse 7, 6048 Horw

Auflagefrist Kollokationsplan: 20 Tage

Ablauf der Frist: 02.09.2021

Anfechtungsfrist Inventar: 10 Tage

Ablauf der Frist: 23.08.2021

Kontaktstelle für Beschwerden: Beschwerden gegen das Inventar sind beim Bezirksgericht Kriens einzureichen.

Kontaktstelle für Klage und Anfechtung: Klagen auf Anfechtung des Kollokationsplanes sind beim Bezirksgericht Kriens gerichtlich anhängig zu machen.

Konkursamt Kriens

IV.

Schuldner: *Muther-Fähndrich Hermina*, ausgeschlagene Erbschaft; Heimatort: Erstfeld (UR); Staatsbürgerschaft: Schweiz; Geburtsdatum: 12.09.1926; Todesdatum: 14.03.2021; wohnhaft gewesen: Horwerstrasse 33, 6010 Kriens

Auflagefrist Kollokationsplan: 20 Tage

Ablauf der Frist: 02.09.2021

Anfechtungsfrist Inventar: 10 Tage

Ablauf der Frist: 23.08.2021

Kontaktstelle für Beschwerden: Beschwerden gegen das Inventar sind beim Bezirksgericht Kriens einzureichen.

Kontaktstelle für Klage und Anfechtung: Klagen auf Anfechtung des Kollokationsplanes sind beim Bezirksgericht Kriens gerichtlich anhängig zu machen.

Konkursamt Kriens

V.

Schuldner: *RF Motorenrevisionen GmbH*, in Liquidation, CHE-145.208.419, Am Sonneegge 4, 6044 Udligenswil

Auflagefrist Kollokationsplan: 20 Tage

Ablauf der Frist: 02.09.2021

Anfechtungsfrist Inventar: 10 Tage

Ablauf der Frist: 23.08.2021

Bemerkungen: Im Konkursverfahren der RF Motorenrevisionen GmbH verzichtet die Konkursverwaltung namens der Konkursmasse auf die Geltendmachung der inventarisierten Verantwortlichkeitsansprüche, sofern die Mehrheit der Gläubiger nicht bis zum 2. September 2021 schriftlich (eingeschrieben) dagegen opponiert. Falls diesem Verzicht zugestimmt wird (Stillschweigen gilt als Zustimmung), können die Gläubiger beim unterzeichneten Konkursamt bis zum 2. September 2021 gemäss Artikel 260 SchKG die Abtretung der Ansprüche verlangen.

Kontaktstelle für Beschwerden: Beschwerden gegen das Inventar sind beim Bezirksgericht Kriens einzureichen.

Kontaktstelle für Klage und Anfechtung: Klagen auf Anfechtung des Kollokationsplanes sind beim Bezirksgericht Kriens gerichtlich anhängig zu machen.

Konkursamt Kriens

VI.

Schuldner: *Walsdorf Ralf Dieter*; Staatsbürgerschaft: Deutschland; Geburtsdatum: 01.09.1961; Landhausweg 4, 6215 Beromünster; Inhaber der Einzelfirma Walsdorf
Auflagefrist Kollokationsplan: 20 Tage

Ablauf der Frist: 02.09.2021

Anfechtungsfrist Inventar: 10 Tage

Ablauf der Frist: 23.08.2021

Kontaktstelle für Beschwerden: Beschwerden gegen das Inventar sind beim Bezirksgericht Kriens einzureichen.

Kontaktstelle für Klage und Anfechtung: Klagen auf Anfechtung des Kollokationsplanes sind beim Bezirksgericht Kriens gerichtlich anhängig zu machen.

Konkursamt Kriens

VII.

Schuldner: *Burger Dieter Bernhard*, ausgeschlagene Erbschaft; Staatsbürgerschaft: Deutschland; Geburtsdatum: 20.10.1943; Todesdatum: 07.04.2021; wohnhaft gewesen: c/o Betagtenzentrum Alp, Haldenstrasse 49, 6020 Emmenbrücke

Auflagefrist Kollokationsplan: 20 Tage

Ablauf der Frist: 02.09.2021

Anfechtungsfrist Inventar: 10 Tage

Ablauf der Frist: 23.08.2021

Kontaktstelle für Beschwerden: Beschwerden gegen das Inventar sind beim Bezirksgericht Hochdorf einzureichen.

Kontaktstelle für Klage und Anfechtung: Klagen auf Anfechtung des Kollokationsplanes sind beim Bezirksgericht Hochdorf gerichtlich anhängig zu machen.

Konkursamt Hochdorf

VIII.

Schuldner: *Jutz-Genhart Elisabeth Margrit*, ausgeschlagene Erbschaft; Heimatort: Hochdorf und Sempach; Staatsbürgerschaft: Schweiz; Geburtsdatum: 18.08.1957; Todesdatum: 28.04.2021; wohnhaft gewesen: c/o Alters- und Pflegeheim Fläckematte AG, Fläckematte 1, 6023 Rothenburg

Auflagefrist Kollokationsplan: 20 Tage

Ablauf der Frist: 02.09.2021

Anfechtungsfrist Inventar: 10 Tage

Ablauf der Frist: 23.08.2021

Kontaktstelle für Beschwerden: Beschwerden gegen das Inventar sind beim Bezirksgericht Hochdorf einzureichen.

Kontaktstelle für Klage und Anfechtung: Klagen auf Anfechtung des Kollokationsplanes sind beim Bezirksgericht Hochdorf gerichtlich anhängig zu machen.

Konkursamt Hochdorf

IX.

Schuldner: *Reidl Walter*, ausgeschlagene Erbschaft; Heimatort: Willisau (LU); Staatsbürgerschaft: Schweiz; Geburtsdatum: 17.11.1947; Todesdatum: 09.02.2021; wohnhaft gewesen: Rötler 1, 6288 Schongau; vormals wohnhaft: Moritzstrasse 3, 6330 Cham

Auflagefrist Kollokationsplan: 20 Tage

Ablauf der Frist: 02.09.2021

Anfechtungsfrist Inventar: 10 Tage

Ablauf der Frist: 23.08.2021

Kontaktstelle für Beschwerden: Beschwerden gegen das Inventar sind beim Bezirksgericht Hochdorf einzureichen.

Kontaktstelle für Klage und Anfechtung: Klagen auf Anfechtung des Kollokationsplanes sind beim Bezirksgericht Hochdorf gerichtlich anhängig zu machen.

Konkursamt Hochdorf

X.

Schuldner: *Roos-Wyss Rolf*, ausgeschlagene Erbschaft; Heimatort: Schüpfheim (LU); Staatsbürgerschaft: Schweiz; Geburtsdatum: 23.09.1943; Todesdatum: 28.02.2021; wohnhaft gewesen: Brunnenmöslstrasse 12, 6280 Hochdorf

Auflagefrist Kollokationsplan: 20 Tage

Ablauf der Frist: 02.09.2021

Anfechtungsfrist Inventar: 10 Tage

Ablauf der Frist: 23.08.2021

Kontaktstelle für Beschwerden: Beschwerden gegen das Inventar sind beim Bezirksgericht Hochdorf einzureichen.

Kontaktstelle für Klage und Anfechtung: Klagen auf Anfechtung des Kollokationsplanes sind beim Bezirksgericht Kriens gerichtlich anhängig zu machen.

Konkursamt Hochdorf

XI.

Schuldner: *Warth Vanessa Jennifer*, ausgeschlagene Erbschaft; Heimatort: Menznau (LU); Staatsbürgerschaft: Schweiz; Geburtsdatum: 07.06.1990; Todesdatum: 09.02.2021; wohnhaft gewesen: Bahnhofstrasse 3, 6020 Emmenbrücke

Auflagefrist Kollokationsplan: 20 Tage

Ablauf der Frist: 02.09.2021

Anfechtungsfrist Inventar: 10 Tage

Ablauf der Frist: 23.08.2021

Kontaktstelle für Beschwerden: Beschwerden gegen das Inventar sind beim Bezirksgericht Hochdorf einzureichen.

Kontaktstelle für Klage und Anfechtung: Klagen auf Anfechtung des Kollokationsplanes sind beim Bezirksgericht Hochdorf gerichtlich anhängig zu machen.

Konkursamt Hochdorf

XII.

Schuldner: *Stirnimann Josef*, ausgeschlagene Erbschaft; Heimatort: Ruswil (LU); Staatsbürgerschaft: Schweiz; Geburtsdatum: 01.05.1964; Todesdatum: 19.03.2021; wohnhaft gewesen: Hauptstrasse 35a, 6170 Schüpfheim

Auflagefrist Kollokationsplan: 20 Tage

Ablauf der Frist: 02.09.2021

Anfechtungsfrist Inventar: 10 Tage

Ablauf der Frist: 23.08.2021

Kontaktstelle für Beschwerden: Beschwerden gegen das Inventar sind bei der Bezirksgerichtspräsidentin I von Willisau, Menzbergstrasse 16, 6130 Willisau, einzureichen.

Kontaktstelle für Klage und Anfechtung: Klagen auf Anfechtung des Kollokationsplanes sind beim Bezirksgericht Willisau, Menzbergstrasse 16, 6130 Willisau, gerichtlich anhängig zu machen.

Konkursamt Luzern West, Amtsstelle Willisau

Konkursamtliche Grundstücksteigerungen

(Art. 257–259 SchKG)

Es wird ausdrücklich auf das Bundesgesetz über den Erwerb von Grundstücken durch Personen im Ausland (BewG) sowie auf die Verordnung über den Erwerb von Grundstücken durch Personen im Ausland (BewV) aufmerksam gemacht.

I.

Schuldner: *BK Investments AG*, in Liquidation, CHE-114.528.354, Pilatusstrasse 28, 6052 Hergiswil (NW)

Steigerungsobjekte: Grundbuch Horw, Grundstück 3076, Oberrütistrasse 52, 6048 Horw, Liegenschaft, Gebäude, Trottoir, Wasserbecken, übrige befestigte Fläche, Gartenanlage, Plan Nr. 66, Fläche 1192 m²

Konkursamtliche Schätzung: Fr. 6300000.–

Angaben zur Steigerung: 24.09.2021 um 14.00 Uhr, Sportzentrum Kleinfeld, Kleinfeld-Restaurant «1944», Horwerstrasse 24a, 6010 Kriens

Beginn der Frist: 13.08.2021

Ablauf der Frist: 23.08.2021

Der Ersteigerer hat an der Steigerung, unmittelbar nach dem dritten Ausruf und vor dem Zuschlag, eine Anzahlung von Fr. 100000.– zu leisten: a. Durch Vorlegung eines unwiderruflichen Zahlungsvernehmens einer dem Bundesgesetz über die Banken und Sparkassen (Bankengesetz; BankG; SR 952.0) unterstehenden Bank mit Sitz in der Schweiz zugunsten des Konkursamtes Kriens, welches einzig unter der Bedingung der Erteilung des Zuschlags stehen darf und im Übrigen unbedingt sein muss, oder b. Barzahlung Fr. 100000.–

Besichtigung der Liegenschaft: 30. August 2021, 14.00 Uhr, Oberrütistrasse 52, 6048 Horw. Die Besammlung findet vor dem Gebäude statt.

Voranmeldung bis spätestens 27. August 2021 schriftlich, per Telefon (041 318 19 50) oder per E-Mail.

Für die Teilnahme an der Versteigerung ist ebenfalls eine Voranmeldung bis spätestens 17. September 2021 nötig.

Im Weiteren wird auf die aufgelegten Steigerungsbedingungen verwiesen.

Es gelten die zum Zeitpunkt der Besichtigung und Steigerung vom Bund erlassenen Regelungen in Bezug auf Covid-19.

Konkursamt Kriens

II.

Schuldner: *Schötz Immo AG*, in Liquidation, CHE-489.975.595, ohne Domizil (sans domicile, senza indirizzo), 6247 Schötz

Steigerungsobjekte: a. Grundstück Nr. 1361, Plan 10, Schützematt, Grundbuch Schötz, E-GRID: CH173587715027, 242 m², Gebäude, Strasse, Wege, übrige befestigte Flächen, Gartenanlage, Wohnhaus Nr. 906.B (Schützenmatte 34a), Versicherungswert: Fr. 390000.–, Katasterschätzung Fr. 53600.–; b. Grundstück Nr. 1551, Plan 10, Schützematt, Grundbuch Schötz, E-GRID: CH973590895062, 262 m², Gebäude, übrige befestigte Flächen, Gartenanlage, Wohnhaus Nr. 906.A (Schützenmatte 34b), Versicherungswert: Fr. 472000.–, Katasterschätzung Fr. 68400.–

Die beiden Grundstücke werden zusammen als Einheit versteigert. Die konkursamtliche Schätzung beider Grundstücke zusammen beträgt Fr. 1 158 000.–.

Angaben zur Steigerung: 15.09.2021 um 14.00 Uhr, Restaurant Sternen, Obertor, 6130 Willisau

Beginn der Frist: 18.08.2021

Ablauf der Frist: 27.08.2021

Der Ersteigerer hat vor dem Zuschlag eine Anzahlung von Fr. 60000.–, entweder bar, per Bankcheck einer Schweizer Bank, durch Vorlegung eines unwiderruflichen Zahlungsvernehmens einer Schweizer Bank, oder durch vorgängige Hinterlegung beim Konkursamt Luzern West, Amtsstelle Willisau, zu leisten.

Die Auflage der Steigerungsbedingungen erfolgt vom 18. bis 27. August 2021 beim Konkursamt Luzern West, Amtsstelle Willisau, Obertor, 6130 Willisau (telefonische Voranmeldung bei Akteneinsichtnahme notwendig).

Bemerkungen: Die Besichtigung der Grundstücke findet am 8. September 2021 um 16.00 Uhr statt (nur auf telefonische Voranmeldung beim Konkursamt Luzern West: 041 971 06 00). An der Steigerung gelten die dazumal gültigen Schutzmassnahmen des BAG im Zusammenhang mit Covid-19. Bestehen zu diesem Zeitpunkt vorgeschriebene Schutzmassnahmen, werden primär diejenigen Personen zur Steigerung zugelassen, welche ein gültiges Gebot abgeben können, d.h. die im Besitz der Anzahlung wie vorgenannt sind, sowie einen gültigen amtlichen Ausweis vorweisen.

Konkursamt Luzern West, Amtsstelle Willisau

Einstellung der Konkursverfahren

(Art. 230, 230a SchKG)

Das Konkursverfahren wird mangels Aktiven als geschlossen erklärt, falls nicht ein Gläubiger innert der genannten Frist die Durchführung verlangt und für die Deckung der Kosten den erwähnten Vorschuss leistet. Die Nachforderung weiterer Kostenvorschüsse bleibt vorbehalten, falls der geleistete Vorschuss nicht ausreichen sollte.

I.

Schuldner: *GZ Bau GmbH*, in Liquidation, CHE-322.625.109, Längweiherstrasse 60, 6014 Luzern

Datum der Konkurseröffnung: 07.07.2021

Datum der Einstellung: 04.08.2021

Kostenvorschuss: Fr. 7000.–

Frist: 10 Tage

Ablauf der Frist: 23.08.2021

Konkursamt Luzern

II.

Schuldner: *Swiss Work & Business Kereskedelmi és Szolgáltató Korlátolt Felelősségű Társaság*, Hauptsitz Budapest, Zweigniederlassung Horw, in Liquidation, CHE-323.161.992, ohne Domizil (sans domicile, senza indirizzo), 6048 Horw

Datum des Auflösungsentscheids: 19.05.2021

Datum der Einstellung: 06.08.2021

Kostenvorschuss: Fr. 5000.–

Frist: 10 Tage

Ablauf der Frist: 23.08.2021

Konkursamt Kriens

III.

Schuldner: *Cvetkovski Toni*; Geburtsdatum: 12.02.1982; Blumenrainstrasse 1, 6032 Emmen

Datum der Konkurseröffnung: 17.02.2021

Datum der Einstellung: 03.08.2021

Kostenvorschuss: Fr. 5000.–

Frist: 10 Tage

Ablauf der Frist: 23.08.2021

Konkursamt Hochdorf

IV.

Schuldner: *FSM Storen GmbH*, in Liquidation, CHE-116.250.224, Schaubhus 2, 6020 Emmenbrücke

Datum der Konkurseröffnung: 14.04.2021

Datum der Einstellung: 03.08.2021

Kostenvorschuss: Fr. 5000.–
Frist: 10 Tage
Ablauf der Frist: 23.08.2021

Konkursamt Hochdorf

V.

Schuldner: *Pilatus HTE GmbH*, in Liquidation, CHE-179.728.929, Bahnhofstrasse 17, 6037 Root
Datum der Konkurseröffnung: 12.05.2021
Datum der Einstellung: 03.08.2021
Kostenvorschuss: Fr. 5000.–
Frist: 10 Tage
Ablauf der Frist: 23.08.2021

Konkursamt Hochdorf

VI.

Schuldner: *2mar enterprise GmbH*, in Liquidation, CHE-114.509.960, ohne Domizil (sans domicile, senza indirizzo), 6206 Neuenkirch
Datum des Auflösungsentscheids: 07.05.2021
Datum der Einstellung: 04.08.2021
Kostenvorschuss: Fr. 5000.–
Frist: 10 Tage
Ablauf der Frist: 23.08.2021

Konkursamt Luzern West, Amtsstelle Sursee

VII.

Schuldner: *agrotell GmbH*, in Liquidation, CHE-113.789.076, Schellenrain, 6210 Sursee
Datum der Konkurseröffnung: 14.07.2021
Datum der Einstellung: 06.08.2021
Kostenvorschuss: Fr. 5000.–
Frist: 10 Tage
Ablauf der Frist: 23.08.2021

Konkursamt Luzern West, Amtsstelle Sursee

VIII.

Schuldner: *Raum-Interieur GmbH*, in Liquidation, CHE-104.142.450, ohne Domizil (sans domicile, senza indirizzo), 6210 Sursee

Datum des Auflösungsentscheids: 21.04.2021

Datum der Einstellung: 06.08.2021

Kostenvorschuss: Fr. 5000.–

Frist: 10 Tage

Ablauf der Frist: 23.08.2021

Konkursamt Luzern West, Amtsstelle Sursee

Schluss der Konkursverfahren

(Art. 268 Abs. 4 SchKG)

I.

Schuldner: *Banz Josef (NL)*; Heimatort: Entlebuch; Staatsbürgerschaft: Schweiz; Geburtsdatum: 20.09.1949; Todesdatum: 22.12.2020; wohnhaft gewesen: Hauptstrasse 32, 6015 Luzern

Datum des Schlusses: 30.07.2021

Konkursamt Luzern

II.

Schuldner: *Gallipoli Antonio*, ausgeschlagene Erbschaft; Heimatort: Kriens; Staatsbürgerschaft: Schweiz; Geburtsdatum: 07.10.1942; Todesdatum: 01.07.2020; wohnhaft gewesen: Luzernerstrasse 37, 6010 Kriens

Datum des Schlusses: 06.08.2021

Konkursamt Kriens

III.

Schuldner: *Hofer Peter*, ausgeschlagene Erbschaft; Heimatort: Wynau (BE); Staatsbürgerschaft: Schweiz; Geburtsdatum: 21.04.1957; Todesdatum: 23.12.2019; wohnhaft gewesen: Winkelbühlhof 4, 6043 Adligenswil

Datum des Schlusses: 06.08.2021

Konkursamt Kriens

IV.

Schuldner: *Lüdi Thomas Ernst*, ausgeschlagene Erbschaft; Heimatort: Heimiswil (BE); Staatsbürgerschaft: Schweiz; Geburtsdatum: 09.04.1953; Todesdatum: 09.06.2020; wohnhaft gewesen: Kantonsstrasse 46, 6048 Horw
Datum des Schlusses: 06.08.2021

Konkursamt Kriens

V.

Schuldner: *Sorrentino Rita*, ausgeschlagene Erbschaft; Staatsbürgerschaft: Italien; Geburtsdatum: 21.08.1966; Todesdatum: 10.07.2020; wohnhaft gewesen: Nelkenstrasse 2b, 6032 Emmen
Datum des Schlusses: 05.08.2021

Konkursamt Hochdorf

VI.

Schuldner: *Ferreira Soares Carlos Manuel*; Staatsbürgerschaft: Portugal; Geburtsdatum: 12.09.1992; Parkweg 14, 6260 Reiden; jetzt unbekanntes Aufenthaltes
Datum des Schlusses: 06.08.2021

Konkursamt Luzern West, Amtsstelle Willisau

VII.

Schuldner: *Figueiredo Ribeiro Adérito*; Staatsbürgerschaft: Portugal; Geburtsdatum: 03.05.1978; Lehnstrasse 4, 6144 Zell; jetzt unbekanntes Aufenthaltes
Datum des Schlusses: 06.08.2021

Konkursamt Luzern West, Amtsstelle Willisau

VIII.

Schuldner: *Marques Ferreira Ana Lúcia*; Staatsbürgerschaft: Portugal; Geburtsdatum: 20.09.1983; Lehnstrasse 4, 6144 Zell; jetzt unbekanntes Aufenthaltes
Datum des Schlusses: 06.08.2021

Konkursamt Luzern West, Amtsstelle Willisau

IX.

Schuldner: *Röllli Wilhelm*, ausgeschlagene Erbschaft; Heimatort: Grosswangen (LU) und Buttisholz (LU); Staatsbürgerschaft: Schweiz; Geburtsdatum: 04.08.1945; Todesdatum: 10.05.2020; wohnhaft gewesen: Luzernerstrasse 23, 6252 Dagmersellen
Datum des Schlusses: 06.08.2021

Konkursamt Luzern West, Amtsstelle Willisau

X.

Schuldner: *Skogman Barbara*, ausgeschlagene Erbschaft; Heimatort: Oeschgen (AG); Staatsbürgerschaft: Schweiz; Geburtsdatum: 25.01.1958; Todesdatum: 24.07.2020; wohnhaft gewesen: Sagenstrasse 15, 6252 Dagmersellen
Datum des Schlusses: 06.08.2021

Konkursamt Luzern West, Amtsstelle Willisau

Impressum

Redaktion Allgemeiner Teil
Staatskanzlei, Redaktion Kantonsblatt
Bahnhofstrasse 15, 6002 Luzern
Telefon 041 228 50 25

Redaktion Gerichtlicher Teil
Kantonsgerichtskanzlei
Hirschengraben 16, 6002 Luzern
Telefon 041 228 62 00

Einsendungen bitte an:
E-Mail kantonsblatt@lu.ch

E-Mail kantonsgericht@lu.ch

Redaktionsschluss
Mittwoch, 14 Uhr; längere Beiträge: Dienstag, 14 Uhr. Eingabeschluss bei Simap und SHAB ist am Vortag. Manuskripte bitte so früh wie möglich einreichen; zu spät eintreffende Manuskripte können nicht berücksichtigt werden.

Achtung: Für Wochen mit Feiertagen sind die Hinweise zum Redaktionsschluss auf der 2. Umschlagseite der Printausgabe beziehungsweise auf der Homepage www.kantonsblatt.lu.ch zu beachten.

Abonnement und Inserate
Jahresabonnement Luzerner Kantonsblatt

Fr. 102.–

Bestellung: Abonnement und Einzelnummern sind zu bestellen bei: Galledia Fachmedien AG, Maihofstrasse 76, 6002 Luzern, Telefon 041 767 79 10, E-Mail abo.luzerner-kantonsblatt@galledia.ch

Inserate: Inserate für den nichtamtlichen Teil sind aufzugeben bei: Hans-Jürgen Ottenbacher, Telefon 041 370 38 83, E-Mail hj.ottenbacher@gmx.net
Inseratenannahmeschluss: Dienstag, 14 Uhr

Internet-Ausgabe: www.kantonsblatt.lu.ch

Abo-Bestellung

Damit ich 52-mal im Jahr mein persönliches Kantonsblatt lesen kann, abonniere ich das Luzerner Kantonsblatt ab sofort zum Preis von Fr. 102.– im Jahr.

Name/Vorname _____

Firma _____

Strasse/Nr. _____

PLZ/Wohnort _____

Telefon/Fax _____

Coupon einsenden an:
Galledia Fachmedien AG, Maihofstrasse 76, 6002 Luzern, Telefon 041 767 79 10

Bezugsquellen-Verzeichnis

Boden. Wand. Vorhang.

Richli AG

Neuenkirchstrasse 18a
6020 Emmenbrücke
Telefon 041 288 85 85 / www.richli-ag.ch

Fensterbau

Biene Fenster AG

Dorfstrasse, 6235 Winikon
Telefon 041 935 50 50
www.biene-fenster.ch

Gerüstet für die Zukunft

PAMO Gerüste AG

Rainstrasse 4, 6052 Hergiswil
Telefon 041 630 40 40
www.pamo.ch

Ihr Immobilienprofi vor Ort

SwissLife – ImmoPulse, Luzern

Vermarktung, Beratung, Hypotheken
Jens K. Schäfer, Ringstr. 37, 6010 Kriens
041 375 02 33, Jens.schaefer@swisslife.ch

Immobilienberatung

Redinvest Immobilien AG

Bewertung | Bewirtschaftung | Verkauf
Christoph-Schnyder-Str. 46, 6210 Sursee
Telefon 041 926 70 50 / www.redinvest.ch

Immobilienverkauf

Arlewo AG, Luzern

Ihre Experten für Immobilienverkauf
Guggistrasse 7, 6002 Luzern
Telefon 041 317 05 00 / www.arlewo.ch

Für nur Fr. 47.60 pro Mal

wird Ihr Eintrag ein Jahr lang alle vier Wochen neu gesehen. Kontakt:

Telefon 041 370 38 83

E-Mail hj.ottenbacher@gmx.net

Immobilien-Verkauf-Beratung

Gewerbe-Treuhand AG, Luzern,
Hochdorf, Sursee, Schüpfheim, Willisau
Telefon 041 319 92 92
www.gewerbe-treuhand.ch

Immobilienvermittlung

Röllin+Partner Immobilien

Unterstadt 3, Postfach 419, 6210 Sursee
Telefon 041 926 79 79
www.roellinpartner.ch

Liegenschaftsbewertung

Eckert Immobilien AG

Blumenweg 8, 6003 Luzern
Telefon 041 210 99 77
info@eckert-immobilien.ch

Liegenschaftsbewirtschaftung

Arlewo AG, Luzern

Immobilien, neu seit 1968
Guggistrasse 7, 6002 Luzern
Telefon 041 317 05 00 / www.arlewo.ch

Malen / Tapezieren / Renovieren

Camenzind & Partner AG

Rothenbad 16, 6015 Luzern
Telefon 079 817 93 53 oder 079 808 39 64
www.maler-camenzind.ch

Parkett / Bodenbeläge

Albert Fäh GmbH

Imfangstrasse 11, 6005 Luzern
Telefon 041 360 58 50
info@faeh-parkett.ch / www.faeh-parkett.ch

Treuhand & Steuern

Falck & Cie AG

Ledergasse 11, 6004 Luzern
Telefon 041 418 54 50
www.falck.swiss / info@falck.swiss

AZA
CH-6002 Luzern
P.P. / Journal

Post CH AG
Luzerner Kantonsblatt

**Dienstleistungen
RUND
VOLTA AG
Elektromotoren
Reparatur oder Ersatz
Tel. 041 360 22 12
Fax 041 360 22 86
UM
ANTRIEBSSYSTEME**

**PRIVAT- UND GESCHÄFTSUMZÜGE
IN- UND AUSLAND**



**SPEZIALMÖBEL • EINLAGERUNG • VERPACKUNGS-
MATERIAL • AUSSENAUFZUG
FISCHER UMZÜGE | 6233 BÜREN | T 041 933 20 10
WWW.FISCHERUMZUEGE.CH**

 **GMÜR + CO AG**
UMZÜGE UND LOGISTIK SEIT 1892

**Ihr Zügel-Profi
für Haushalte
und Firmen.**

Schweiz | weltweit | Möbellager
Luzern | Sursee | Baar
Tel. +41 41 360 60 00
www.gmuere-transport.ch

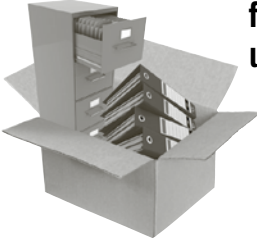

24-Stunden-Service



- Projektierung
- Planung
- Beratung
- Ausführung
- Unterhalt von Lüftungs- und Klima-Anlagen

flüma klima ag

Industriestrasse 8, 6031 Ebikon
Telefon 041 445 68 28 / www.fluema.ch